

ΑΠΟΣΠΑΣΜΑ ΑΠΟ ΤΟ ΠΡΑΚΤΙΚΟ ΤΗΣ
32ης/ 15-11-2022 ΤΑΚΤΙΚΗΣ ΣΥΝΕΔΡΙΑΣΗΣ
ΔΗΜΟΤΙΚΟΥ ΣΥΜΒΟΥΛΙΟΥ ΔΗΜΟΥ ΝΑΥΠΛΙΕΩΝ

Στο Ναύπλιο σήμερα **Τρίτη 15 Νοεμβρίου 2022 και ώρα 19:00** το Δημ.Συμβούλιο συνήλθε σε τακτική συνεδρίαση «μεικτή», δια ζώσης στο χώρο συνεδριάσεων του Δημαρχείου (Βαζ.Κωνσταντίνου 34) και ταυτόχρονα με τηλεδιάσκεψη (e:presence.gov.gr), ύστερα από την με αρ.πρ. **25998/11-11-2022** έγγραφη πρόσκληση του Προέδρου του Δημοτικού Συμβουλίου κ.υ. Αυγουστόπουλου Σταύρου, η οποία επιδόθηκε και δημοσιεύθηκε νόμιμα, κατ' εφαρμογή των διατάξεων: α) του αρ.67 του Ν. 3852/2010 όπως αντικαταστάθηκαν με τις όμοιες του άρθρου 74 του Ν. 4555/18 και ισχύουν, β) του άρθρου 69 του Ν. 3852/2010, γ) του άρθρου 78 του ν. 4954/2022 και του αρ. πρωτ. 46731/13-7-2022 εγγράφου του ΥΠ.ΕΣ

Συμμετέχοντας μέσω τηλεδιάσκεψης του Δημάρχου κ.υ. Κωστούρου Δημητρίου , διαπιστώθηκε από τον Πρόεδρο του Δημ. Συμβουλίου κ.Σταύρο Αυγουστόπουλο ότι υπήρχε νόμιμη απαρτία, αφού σε σύνολο τριάντα τριών (33) μελών συμμετείχαν είκοσι δύο (22) και δεν συμμετείχαν έντεκα (11) , οι εξής:

ΠΑΡΟΝΤΕΣ ΔΗΜΟΤΙΚΟΙ ΣΥΜΒΟΥΛΟΙ	ΑΠΟΝΤΕΣ ΔΗΜΟΤΙΚΟΙ ΣΥΜΒΟΥΛΟΙ
1.Πρόεδρος : Αυγουστόπουλος Σταύρος	1. Μπούνος Ιωάννης (δικαιολογημένα απών)
2.Αντιπρόεδρος: Θεοδωρακίδης Παναγιώτης	2. Αναγνωσταράς Παναγιώτης
3. Γραμματέας: Μπικιάκης Νικόλαος	3. Μπουζαλάς Γεώργιος (δικαιολογημένα απών)
4.Ράλλη –Πιτσάκη Μαρία	4. Νικολάου Κωνσταντίνος
5.Καχριμάνης Γεώργιος	5. Αλημπέρτη Μαρία
6.Λυκομήτρος Αλέξανδρος	6. Μπαρού Ραφαήλ
7. Δρούγκας Γεώργιος	7. Λαμπρόπουλος Ευάγγελος (δικαιολογημένα απών)
8. Γαβρήλος Σταύρος	8. Δήμας Ανδριανός (δικαιολογημένα απών)
9. Χρόνης Νικόλαος	9. Δικαίος Γεώργιος
10. Αναστασίου-Σμυρναίου Κωνσταντίνα	10. Καρμανιόλας Γεώργιος
11. Ζέρβας Χρήστος	11. Κατερινάκος Χαράλαμπος-Βασίλειος
12. Χελιώτης Κωνσταντίνος	
13. Ζαφείρης Αναστάσιος	
14. Λέντζος Παναγιώτης	
15. Καρέλης Χρήστος	
16. Ρούτουλας Κωνσταντίνος	
17. Λεβεντογιάννης Ευάγγελος	
18.Περράκης Γεώργιος	
19.Σαλεσιώτης Αναστάσιος	
20. Γκόνης Κωνσταντίνος	
21. Μπακέας Δημήτριος	
22.Καραγιάννης Δημήτριος	

(Μέσω τηλεδιάσκεψης συμμετείχαν οι Δημ. Σύμβουλοι κ.κ: Αυγουστόπουλος Σταύρος , Θεοδωρακίδης Παναγιώτης,Μπικιάκης Νικόλαος, Καχριμάνης Γεώργιος, Λυκομήτρος Αλέξανδρος, Δρούγκας Γεώργιος, Γαβρήλος Σταύρος, Χελιώτης Κωνσταντίνος, Καρέλης Χρήστος , Μπακέας Δημήτριος και Καραγιάννης Δημήτριος συνδέθηκε στο 7^ο θέμα ημερήσιας διάταξης).

Εκ των Προέδρων των Δημ. Κοινοτήτων του Δήμου που προσκλήθηκαν στη συνεδρίαση, παραβρέθηκε ο Πρόεδρος της Δημ. Κοινότητας Πυργιωτικών κ. Μπρέανος Σταύρος .

Στο χώρο συνεδριάσεων του Δημαρχείου παραβρέθηκε κατά τη διάρκεια της συνεδρίασης ο Γεν. Γραμματέας του Δήμου κ. Μπούκουρης Παναγιώτης.

Πρακτικό τηρήθηκε από τη δημοτική υπάλληλο κα. Χρηστάκου Κατερίνα.

Μετά τη διαπίστωση απαρτίας ο κ. Πρόεδρος κήρυξε την έναρξη της συνεδρίασης , εισηγείται προς συζήτηση το 3^ο θέμα ημερήσιας διάταξης **περί ψήφισης κανονισμού υπαίθριας διαφήμισης Δ. Ναυπλιέων** κι έδωσε το λόγο στον Αντιδήμαρχο κ. Λυκομήτρο Αλέξανδρο , ο οποίος έθεσε υπόψη του Σώματος τον προς έγκριση κανονισμό υπαίθριας διαφήμισης Δ. Ναυπλιέων , όπως τον εισηγείται η Διεύθυνση Τοπικής Οικονομικής Ανάπτυξης και Κοινωνικής Προστασίας , αναφέροντας τα εξής:

Σύμφωνα με τις διατάξεις της παρ. 1 του άρθρου 3 του Ν.2946/01, όπως ισχύουν:

«Χώροι στους οποίους επιτρέπεται η υπαίθρια διαφήμιση

Εντός των διοικητικών τους ορίων, οι Οργανισμοί Τοπικής Αυτοδιοίκησης (ΟΤΑ) ο' βαθμού μπορούν να καθορίζουν κατάλληλους χώρους, στους οποίους και μόνον επιτρέπεται να τοποθετούνται ειδικά διαμορφωμένα πλαίσια για την προβολή των διαφημίσεων που αναφέρονται στην παρ. α' της παρ. 2 του άρθρου 1. Ο καθορισμός γίνεται με απόφαση του δημοτικού συμβουλίου, η οποία εκδίδεται κατά τους τρεις τελευταίους μήνες πριν από τη λήξη του ημερολογιακού έτους και ισχύει για τα επόμενα τρία (3) έτη. Με ίδια απόφαση, μπορεί να αποφασίζεται ο μη καθορισμός χώρων προβολής υπαίθριας διαφήμισης.

Ως εκ τούτου ο Δήμος μας προχώρησε στην κατάρτιση κανονισμού υπαίθριας διαφήμισης κατόπιν σχετικών εισηγήσεων των Δημοτικών κοινοτήτων: *Ναυπλίου , Αργολικού, Πυργιωτικών, Νέου Ροεινού, Αγίου Αδριανού, Τολού, Αγίας Τριάδας, Μάνεση, Παναριτίου, Αρίας, Ανυφίου, Μιδέας, Πουλακάδας, Ιρίων, Αραχναίου, Καρναζαϊκών, Ηραίου, Ν. Τίρυνθας, Ασίνης και Δρεπάνου* , στα όρια των οποίων επιτρέπεται η πραγματοποίηση υπαίθριας διαφήμισης.

Παράλληλα έχει εξασφαλιστεί η θετική γνωμοδότηση του Συμβουλίου Αρχιτεκτονικής της Π.Ε Αργολίδας, καθώς και η σχετική θετική εισήγηση της Επιτροπής Ποιότητας Ζωής (αριθ. 27/2022 απόφαση) .

Ειδικότερα στον παρόντα κανονισμό περιγράφονται μεταξύ άλλων : α) οι κατηγορίες υπαίθριας διαφήμισης , β) οι χώροι στους οποίους απαγορεύεται η υπαίθρια διαφήμιση , γ) χώροι προς παραχώρηση για την προβολή δραστηριοτήτων σε νομικά πρόσωπα, δ) χώροι υπαίθριας προβολής πολιτικών μηνυμάτων ε) οι κοινόχρηστοι χώροι για την προβολή διαφημίσεων, στ) οι προδιαγραφές κατασκευής των διαφημιστικών πλαισίων για την προβολή υπαίθριας διαφήμισης και γενικοί όροι τοποθέτησής τους , ζ) οι τύποι και τα μεγέθη διαφημιστικών πλαισίων ανάλογα με τη θέση τοποθέτησής τους, η) οι επιγραφές για τις οποίες δεν απαιτείται άδεια , θ) η άδεια για την υπαίθρια διαφήμιση και την τοποθέτηση πλαισίων Διαφήμισης, ι) οι διοικητικές κυρώσεις , κ) η αφαίρεση παράνομων υπαίθριων διαφημίσεων και επιγραφών λ) το Τέλος διαφήμισης και η απαλλαγή από το δημοτικό τέλος.

Στη συνέχεια ο κ. Πρόεδρος κάλεσε τα μέλη του ΔΗΜΟΤΙΚΟΥ ΣΥΜΒΟΥΛΙΟΥ να αποφασίσουν σχετικά.

Το Δημοτικό Συμβούλιο αφού άκουσε τον κ. Πρόεδρο και έλαβε υπόψη του τα εξής:

1. την εισήγηση της Διεύθυνσης Τοπικής Οικονομικής Ανάπτυξης και Κοινωνικής Προστασίας
2. τη με αριθ. 27/2227/ 2022(ΑΔΑ: 9Κ4ΒΩΚΦ-ΙΤΝ) εισηγητική απόφαση της Επιτροπής Ποιότητας Ζωής
3. τις διατάξεις:
 - του Ν. 4495/2017
 - Το άρθρο 65 και 73 του Ν.3852/2010
 - του Ν. 2696/1999,(Φ.Ε.Κ. 57/23-03-1999 τεύχος Α'), «Κύρωση του Κώδικα Οδικής Κυκλοφορίας» όπως ισχύει
 - του αρ. 3 του Ν. 1491/84 (ΦΕΚ 173/13.11.1984 τεύχος Α')
 - του Ν. 3023/2002 (ΦΕΚ 146/2002 τεύχος Α')

- του Ν. 2946/2001 (ΦΕΚ 224/08.10.2001 τεύχος Α') «Υπαίθρια Διαφήμιση, Συμπολιτείες Δήμων και Κοινοτήτων και άλλες διατάξεις» όπως τροποποιήθηκε και ισχύει
- του άρθρου 5 παρ. 2 του Ν. 3870/10
- του Ν. 3463/2006 (Φ.Ε.Κ. 114/78-6-2006 τεύχος Α') Δ.Κ.Κ. και ειδικότερα των αρ. 75 περί «άσκησης αρμοδιοτήτων Δήμων και Κοινοτήτων» και αρ. 79 «Κανονιστικές Αποφάσεις», όπως ισχύει
- του Ν. 3852/2010 (Φ.Ε.Κ. 87/07-06-2010 τεύχος Α'), όπως ισχύει
- του Ν. 4067/2012 (Φ.Ε.Κ. 79/9-4-2012 τεύχος Α'), όπως ισχύουν
- της Κ.Υ.Α με αριθ. 38110/09-09-2002 (Φ.Ε.Κ. 1255/25-09-2002 τεύχος Β'), όπως ισχύει και μετά από διαλογική συζήτηση κατά την οποία η οποία καταγράφηκε μέσω της πλατφόρμας epresence. gov.gr

Α Π Ο Φ Α Σ Ι Ζ Ε Ι Ομόφωνα
Αριθμός Απόφασης 205 /2022

Εγκρίνει τον Κανονισμό Υπαίθριας Διαφήμισης του Δ. Ναυπλιέων , ο οποίος έχει ως εξής:

ΚΑΝΟΝΙΣΜΟΣ ΥΠΑΙΘΡΙΑΣ ΔΙΑΦΗΜΙΣΗΣ ΔΗΜΟΥ ΝΑΥΠΛΙΕΩΝ

ΠΕΡΙΕΧΟΜΕΝΑ

- Άρθρο 1^ο : Αντικείμενο του κανονισμού
- Άρθρο 2^ο : Νομικό πλαίσιο
- Άρθρο 3^ο : Γενικές υποχρεώσεις
- Άρθρο 4^ο : Ορισμοί
- Άρθρο 5^ο : Κατηγορίες υπαίθριας διαφήμισης
- Άρθρο 6^ο : Χώροι στους οποίους απαγορεύεται η υπαίθρια διαφήμιση
- Άρθρο 7^ο : Παραχώρηση χώρων για την προβολή δραστηριοτήτων σε νομικά πρόσωπα
- Άρθρο 8^ο : Χώροι υπαίθριας προβολής πολιτικών μηνυμάτων
- Άρθρο 9^ο : Καθορισμός κοινόχρηστων χώρων για την προβολή διαφημίσεων
- Άρθρο 10^ο : Καθορισμός των προδιαγραφών κατασκευής των διαφημιστικών πλαισίων για την προβολή υπαίθριας διαφήμισης και γενικοί όροι τοποθέτησής τους
- Άρθρο 11^ο : Επιτρεπόμενοι τύποι και μεγέθη διαφημιστικών πλαισίων ανάλογα με τη θέση τοποθέτησής τους
- Άρθρο 12^ο : Επιγραφές για τις οποίες δεν απαιτείται άδεια
- Άρθρο 13^ο : Άδεια για την υπαίθρια διαφήμιση και την τοποθέτηση πλαισίων Διαφήμισης
- Άρθρο 14^ο : Διοικητικές κυρώσεις
- Άρθρο 15^ο : Αφαίρεση παράνομων υπαίθριων διαφημίσεων και επιγραφών
- Άρθρο 16^ο : Τέλος διαφήμισης
- Άρθρο 17^ο : Εξαίρεση –απαλλαγή από το δημοτικό τέλος
- Άρθρο 18^ο : Τελικές διατάξεις

ΚΑΝΟΝΙΣΜΟΣ ΥΠΑΙΘΡΙΑΣ ΔΙΑΦΗΜΙΣΗΣ ΔΗΜΟΥ ΝΑΥΠΛΙΕΩΝ

Άρθρο 1^ο – Αντικείμενο του κανονισμού

Ο παρών κανονισμός έχει ως αντικείμενο τη θέσπιση ενός πλαισίου προδιαγραφών και κανόνων που διέπουν τη διακίνηση των ιδεών και της υπαίθριας διαφήμισης στα διοικητικά όρια του Δήμου Ναυπλιέων και θα διασφαλίζει την εφαρμογή της νομοθεσίας για την εξάλειψη του φαινομένου της ανεξέλεγκτης υπαίθριας διαφήμισης.

Άρθρο 2^ο – Νομικό πλαίσιο

**Ο Κανονισμός αποτελεί κανονιστική διοικητική πράξη που έχει ισχύ ουσιαστικού νόμου .
Ο παρών κανονισμός εκδίδεται βάσει των κάτωθι διατάξεων:**

1. Του Ν. 2696/99 (57 Α'/23.03.1999) «Κύρωση του Κώδικα Οδικής Κυκλοφορίας», όπως αυτός τροποποιήθηκε από το Ν. 3542/07 (50 Α'/02.03.2007) «Τροποποιήσεις διατάξεων του Κώδικα Οδικής Κυκλοφορίας Ν. 2696/99».
2. Του Ν. 2946/01 (224 Α'/08.10.2001) «Υπαίθρια Διαφήμιση, Συμπολιτείες Δήμων και Κοινοτήτων και άλλες διατάξεις», όπως τροποποιήθηκε και ισχύει.
3. Άρθρα 75 & 79 Ν 3463/2006 «Κύρωση του Κώδικα Δήμων και Κοινοτήτων» (ΦΕΚ 114 Α').
4. Ν.3852/2010 (ΦΕΚ 87 Α')«Νέα Αρχιτεκτονική της Αυτοδιοίκησης και της Αποκεντρωμένης Διοίκησης - Πρόγραμμα Καλλικράτης»,
5. Του Β.Δ. 24.9/20.10.1958 (171 Α'/58) «Περί κωδικοποίησης εις ενιαίο κείμενο νόμου των ισχυουσών διατάξεων περί των προσόδων των Δήμων και Κοινοτήτων» όπως τροποποιήθηκαν και ισχύουν.
6. Του ν.1900/90 (125 Α'/17-09-1990) « Τροποποίηση και συμπλήρωση διατάξεων του δημοτικού και κοινοτικού κώδικα (Π.Δ 323/1989) δευτεροβάθμιας τοπικής αυτοδιοίκησης (ν.1622/86) , εσόδων δήμων και κοινοτήτων και άλλες διατάξεις».
7. Του Ν. 1491/84 (173 Α'/13.11.1984) «Μέτρα για τη διευκόλυνση της διακίνησης των ιδεών, τον τρόπο διενέργειας της εμπορικής διαφήμισης, την ενίσχυση της αποκέντρωσης και άλλες διατάξεις».
8. Του Ν.3023/2002 (ΦΕΚ 146/25-6-2002 τεύχος Α') Χρηματοδότηση των πολιτικών κομμάτων από το κράτος. Έσοδα και δαπάνες , προβολή, δημοσιότητα και έλεγχος των οικονομικών των πολιτικών κομμάτων και των υποψήφιων βουλευτών όπως τροποποιήθηκε και ισχύει .
9. Το Π.Δ 26/12 (57 Α') «Κωδικοποίηση σ' ενιαίο κείμενο των διατάξεων της νομοθεσίας για την εκλογή βουλευτών»
- 10.Το Ν. 3870/10 (ΦΕΚ 138 Α/9-8-2010) : Εκλογικές δαπάνες συνδυασμών και υποψηφίων και έλεγχος αυτών, κατά τις περιφερειακές και δημοτικές εκλογές
- 11.Του Ν.1577/85 «Γενικός Οικοδομικός Κανονισμός», όπως τροποποιήθηκε από τον Ν. 2831/00 «Τροποποίηση των διατάξεων του Ν. 1577/85 «Γενικός Οικοδομικός Κανονισμός» και άλλες πολεοδομικές διατάξεις».
12. Την υπ' αριθμ. 43/43833/25.09.2008 Εγκύκλιο του ΥΠ.ΕΣ. «Προβολή διαφημίσεων στο εξωτερικό του αμαξώματος αυτοκινήτων οχημάτων ιδιωτικής χρήσης».
13. Το άρθρο 7 του ν.4495/2017 (ΦΕΚ 167/Α'/2017) « Συμβούλια Αρχιτεκτονικής-Συγκρότηση και αρμοδιότητες »
14. Το άρθρο 15 του ν. 4674/20 (ΦΕΚ -53 Α/11-3-2020)
15. Την με αριθμ.46526/22-7-2020 ΚΥΑ (ΦΕΚ 3049/ Β'/ 2020) «Ρύθμιση όρων και προϋποθέσεων για την προβολή υπαίθριας διαφήμισης »
16. Το άρθρο 54 του ν. 4735/20 ΦΕΚ 197/Α/12-10-2020
17. Το άρθρο 14 του ΠΔ 15/22 (ΦΕΚ 39 Α').
18. Την με αριθμ. 38110/9-9-2002 ΚΥΑ (ΦΕΚ 1255/Β'/2002 « Καθορισμός όρων και προϋποθέσεων ανάρτησης πανώ σε προσόψεις κτιρίων καθώς και των προδιαγραφών και διαδικασίας τοποθέτησης επιγραφών σε κτίρια και κοινόχρηστους χώρους κατά τις διατάξεις του Ν. 2946/2001»
19. Το άρθρο 468 του ν.4619/2019 (ΦΕΚ 95 Α) νέος Ποινικός Κώδικας σε συνδυασμό με το άρθρο 10 του ν.2946/2001 και το άρθρο 38 παρ.1 περ.β του ν.4055/2012
20. Τον ισχύοντα Οργανισμό Εσωτερικής Υπηρεσίας του Δήμου Ναυπλίων
21. Τον ισχύοντα Κανονισμό Καθαριότητας του Δήμου Ναυπλίων
22. Την ΚΥΑ 25538/18-4-22 (ΦΕΚ 2004/Β') Καταβολή τέλους διαφήμισης μέσω ηλεκτρονικών

υπηρεσιών

23. Τα άρθρα 58,59,60 και 62 του ν.4954/9-7-2022 (Α 136)

24. Κάθε άλλη σχετική εγκύκλιο και διάταξη νόμου

Άρθρο 3^ο - Γενικές υποχρεώσεις

1. Υποχρέωση του Δήμου είναι η παραλαβή των προβλεπόμενων δικαιολογητικών, η έκδοση των αδειών, η κοινοποίηση αυτών στους ενδιαφερομένους και στις εμπλεκόμενες υπηρεσίες, η τήρηση των σχετικών φακέλων σε ειδικό για το σκοπό αυτό αρχείο, η παροχή κάθε δυνατής βοήθειας και η έγκαιρη πληροφόρηση των ενδιαφερομένων πάνω σε θέματα που τους αφορούν.
2. Υποχρέωση των ενδιαφερομένων είναι η προσέλευση και συνεργασία με τις αρμόδιες υπηρεσίες του Δήμου Ναυπλιέων , η συγκέντρωση των προβλεπόμενων δικαιολογητικών, η έγκαιρη υποβολή αυτών στην αρμόδια υπηρεσία του Δήμου και η καταβολή των προβλεπόμενων τελών στο Ταμείο του Δήμου.

Άρθρο 4^ο – Ορισμοί

1) «Υπαίθρια διαφήμιση» κατά την παρ. 1 του αρ. 1 του Ν. 2946/2001 είναι «η υπαίθρια και δημόσια προβολή με κάθε τρόπο και μέσο, μηνυμάτων κάθε μορφής, για την προώθηση εμπορικών και επαγγελματικών σκοπών ή άλλων συναφών δραστηριοτήτων».

Με την έννοια αυτή η υπαίθρια διαφήμιση διακρίνεται από την προβολή κοινωνικών και πολιτικών μηνυμάτων από πολιτικά κόμματα, συνδικαλιστικές οργανώσεις, ενώσεις προσώπων μη κερδοσκοπικού χαρακτήρα κλπ. για την οποία εξακολουθούν να ισχύουν οι διατάξεις του αρ. 3 του Ν. 1491/84 (ΦΕΚ 173/13.11.1984 τεύχος Α') «Μέτρα για τη διευκόλυνση της διακίνησης των ιδεών, τον τρόπο διενέργειας της εμπορικής διαφήμισης, την ενίσχυση της αποκέντρωσης και άλλες διατάξεις» όπως τροποποιήθηκε και ισχύει και του αρ. 9 του Ν. 3023/2002 όπως κωδικοποιήθηκε με το άρθρο 14 του π.δ/τος 15/22, ΦΕΚ-39 Α/1-3-22 .

2) «Τέλος», είναι η χρηματική παροχή που καταβάλλεται από τους υπόχρεους έναντι ειδικού ανταλλάγματος (αντιπαροχής), το οποίο συνίσταται στη χρησιμοποίηση ορισμένου δημοτικού έργου ή υπηρεσίας.

Το τέλος διαφήμισης, ρυθμίζεται από την παρ. 1 του αρ. 15 του Β.Δ .24-9/20-10-1958, όπως αντικαταστάθηκε από το αρ. 5 του Ν. 1900/90 και στο οποίο ορίζεται ότι επιβάλλεται υπέρ των δήμων τέλος για κάθε διαφήμιση που γίνεται με οποιονδήποτε τρόπο και μορφή σε χώρους που βρίσκονται μέσα στα διοικητικά τους όρια. Ο συντελεστής του τέλους καθορίζεται με απόφαση του δημοτικού συμβουλίου, κατά περιοχή και κατηγορία διαφήμισης.

Η βεβαίωση και είσπραξη του ανωτέρω τέλους είναι υποχρεωτική για το δήμο (αρ. 74 του Β.Δ . 24/9-20-10-1958)

Άρθρο 5^ο - Κατηγορίες υπαίθριας διαφήμισης

Υπαίθριες διαφημίσεις κατά το άρθρο 1 του Ν. 2946/2001 όπως αντικαταστάθηκε με το άρθρο 15 του ν.4674/20 (ΦΕΚ -53 Α/11-3-2020).

1. Υπαίθριες διαφημίσεις κατά την παραπάνω έννοια συνιστούν ιδίως:
 - α. Οι έντυπες, οι χειρόγραφες, οι φωτεινές ή φωτιζόμενες και οι ηλεκτρονικές ή άλλες διαφημίσεις σε:
 - αα) κοινόχρηστους, δημοτικούς ή κοινοτικούς χώρους, στάδια ή γήπεδα,
 - ββ) χώρους σιδηροδρομικών, λιμενικών και αεροπορικών σταθμών,

γγ) σε ιδιωτικά κτίρια, οικόπεδα και περίπτερα.

β. Οι διαφημίσεις από τον αέρα, με οποιονδήποτε τρόπο ή μέσο.

γ. Οι διαφημίσεις σε οχήματα σιδηροδρόμων, τροχιοδρόμων και κάθε τύπου χρήσης οχημάτων που εκτελούν δημόσια συγκοινωνία ή στην εξωτερική επιφάνειά τους, σε στέγαστρα αφετηριών ή στάσεων αναμονής επιβατών, αστικών και υπεραστικών συγκοινωνιών

Τα στοιχεία που πρέπει να πληροί ένα προβαλλόμενο μήνυμα, ώστε να υπαχθεί στην έννοια της υπαίθριας διαφήμισης, είναι τα εξής:

α. το μήνυμα να προβάλλεται δημόσια και με τη διαδικασία και τους κανόνες που ορίζει η νομοθεσία.

β. με το μήνυμα να προωθείται αποκλειστικά εμπορικός ή επαγγελματικός σκοπός ή δραστηριότητα.

Άρθρο 6^ο - Χώροι στους οποίους απαγορεύεται η υπαίθρια διαφήμιση

Σύμφωνα με :

Α) το αρ. 11 του Ν. 2696/1999 (Φ.Ε.Κ. 57/23-03-1999 τεύχος Α), Κ.Ο.Κ.

Β) το αρ. 2 του Ν. 2946/2001 (ΦΕΚ 224/08.10.2001 τεύχος Α) όπως τροποποιήθηκε με το άρθρο 15 του ν. 4674/20 (ΦΕΚ 4674/20 , ΦΕΚ -53 Α/ 11-3-2020) και το άρθρο 54 του ν. 4735/20 (ΦΕΚ 197 /12.10.2020 τεύχος Α)

Γ) την Κ.Υ.Α. αρ. 38110/09-09-2002 (ΦΕΚ 1255/25.09.2002 τεύχος Β')

Δ) την Κ.Υ.Α. αρ. 46526/21.07.2020 (ΦΕΚ 3049/22.07.2020 τεύχος Β'),

Η προβολή υπαίθριας διαφήμισης απαγορεύεται στους εξής χώρους :

1. Σε αρχαιολογικούς χώρους, ιστορικούς τόπους και στις ζώνες προστασίας γύρω από αυτούς, σε παραδοσιακούς οικισμούς, στον περιβάλλοντα χώρο τους, καθώς και σε τόπους που χαρακτηρίζονται ως ιδιαίτερου φυσικού κάλλους, σύμφωνα με τις διατάξεις που ισχύουν κάθε φορά, χωρίς την προηγούμενη έγκριση των αρμοδίων υπηρεσιών του Υπουργείου Πολιτισμού και Αθλητισμού (ΥΠΠΟΑ).

2. Σε μνημεία, στον περιβάλλοντα χώρο τους ή και στις ζώνες προστασίας τους και παραδοσιακά κτίρια, χωρίς την προηγούμενη έγκριση των αρμοδίων υπηρεσιών του Υπουργείου Πολιτισμού και Αθλητισμού (ΥΠΠΟΑ).

3. Σε κτίρια στα οποία στεγάζονται δημόσιες υπηρεσίες και υπηρεσίες των ΟΤΑ και άλλων Ν.Π.Δ.Δ.

4. Σε κοιμητήρια, κτίρια ιερών ναών κάθε θρησκείας και δόγματος καθώς και στον περιβάλλοντα χώρο τους.

5. Σε επιφάνειες τεχνικών έργων φορέων του δημόσιου τομέα, όπως αυτός προσδιορίζεται στην παρ. 1 του άρθρου 14 του ν. 2190/1994, όπως τοίχοι αντιστήριξης, γέφυρες, σήραγγες, το κατάστρωμα δρόμων και πεζοδρομίων καθώς και στύλοι και υποσταθμοί εγκαταστάσεων κοινής ωφέλειας

6. Σε στοές κτιρίων.

7. Σε πινακίδες δημόσιας πληροφόρησης, σε πινακίδες οδικής σήμανσης και στους φωτεινούς σηματοδότες οδικής κυκλοφορίας.

8. Σε πεζοδρόμια

9. Σε χώρους που απαγορεύεται από τις διατάξεις του άρθρου 11 του ν. 2696/1999 (Α' 57), όπως ισχύει.

10. Σε εκτάσεις που προστατεύονται από τις διατάξεις της δασικής νομοθεσίας, όπως αυτές ορίζονται στο άρθρο 3 του ν. 998/1979 (Α'289), όπως ισχύει, εξαιρουμένων των περιπτώσεων που ορίζουν ειδικώς οι οικείες διατάξεις.

- 11.** Στις οδούς στις οποίες είναι εγκατεστημένοι φωτεινοί σηματοδότες απαγορεύεται η τοποθέτηση έγχρωμων φωτεινών διαφημίσεων ή πινακίδων ή αναγραφών με χρώματα που χρησιμοποιούνται στη φωτεινή σηματοδότηση, σε απόσταση εκατέρωθεν και ύψος μικρότερο των είκοσι (20) μέτρων από κάθε φανό σηματοδότησης.
- 12.** Στα διαφημιστικά πλαίσια που βρίσκονται σε απόσταση μικρότερη των 30 m από δασικές εκτάσεις ή εκτάσεις με πλούσια βλάστηση, δεν επιτρέπεται να χρησιμοποιηθούν υλικά με πυραντοχή μικρότερη των 240 λεπτών (RF-240).
- 13.** Στο οδόστρωμα των οδών, στις διαχωριστικές νησίδες, στις νησίδες ασφαλείας, στο οδόστρωμα των οδών παρόδιας εξυπηρέτησης, στην ελεύθερη ζώνη όδευσης πεζών, στον οδηγό τυφλών, στα κεκλιμένα επίπεδα (ράμπες και σκάφες), ακόμη και όταν αυτά δεν έχουν διαμορφωθεί
- 14.** Μπροστά από καταστήματα, εμπορικές επιχειρήσεις και κατοικίες όταν επηρεάζεται ο φωτισμός τους, η θέα τους ή η πρόσβαση σε αυτά.
- 15.** Όταν μπορεί να προκληθεί ενόχληση στους χρήστες των κοινοχρήστων χώρων και στους ενοίκους των παρακείμενων κτιρίων, με δονήσεις, θορύβους ή φωτισμό ανώτερο από τα επιτρεπόμενα όρια σύμφωνα με την παρ. 7 του άρθρου 10 της παρούσας κανονιστικής.
- 16.** Σε ακτίνα μικρότερη των 1000 μέτρων από άλλο τοποθετημένο διαφημιστικό πλαίσιο (για γήπεδα εκτός σχεδίου)
- 17.** Απαγορεύεται η προβολή έντυπων, χειρόγραφων, φωτεινών ή φωτιζόμενων και ηλεκτρονικών ή άλλων διαφημίσεων, πέρα από το ιδεατό στερεό του οικοπέδου και πάνω στην οροφή του κτιρίου (αρ. 2, παρ. 2 περ. γ. Ν. 2946/2001)
- 18.** Απαγορεύεται κάθε διαφήμιση που πραγματοποιείται με οποιονδήποτε τρόπο και μέσο, στα εκτός κατοικημένης περιοχής τμήματα των χαρακτηρισμένων εθνικών και επαρχιακών οδών ή αυτοκινητοδρόμων και σε ζώνη μέχρι εκατόν πενήντα (150) μέτρων και από τις δυο πλευρές του άξονα των οδών αυτών και είναι ορατή από τους χρήστες των οδών.

Η παραπάνω ζώνη απαγόρευσης περιορίζεται στα σαράντα (40) μέτρα και από τις δυο πλευρές του άξονα, των ανωτέρω τμημάτων εθνικών και επαρχιακών οδών ή αυτοκινητοδρόμων που διέρχονται μέσα από κατοικημένη περιοχή, αν το επιτρεπόμενο όριο ταχύτητας στα τμήματα αυτά είναι ανώτερο των 70 Km/h.

Σε κλάδους ανισόπεδων κόμβων αυτοκινητοδρόμων και στις περιοχές των σταθμών διοδίων ισχύει η απόσταση των 150 μέτρων από τις δύο πλευρές του άξονα της κατεύθυνσης, ανεξαρτήτως ορίου ταχύτητας

Σημείωση : Ως «κατοικημένη περιοχή» θεωρείται η περιοχή που έχει σημειωθεί με πινακίδες ως κατοικημένη στις εισόδους και εξόδους (αρ. 2 παρ. 1 Ν 2696/99) Στις περιοχές αυτές περιλαμβάνονται και οι οικισμοί εκτός σχεδίου που οικοδομήθηκαν νόμιμα, όχι όμως και οι αυθαίρετοι οικισμοί που οικοδομήθηκαν σε περιοχές όπου κατά τις κείμενες διατάξεις απαγορεύεται η οικοδόμηση (Γνωμ. Ν.Σ.Κ. 710/99)

19. Απαγορεύεται γενικά η τοποθέτηση επιγραφών ή διαφημίσεων ή η εγκατάσταση οποιασδήποτε πινακίδας, αφίσας, διαγράμμισης ή συσκευής, σε θέση ή κατά τρόπο που μπορεί να έχει οποιοσδήποτε αρνητικές επιπτώσεις στους χρήστες της οδού ή να επηρεάσει με οποιονδήποτε τρόπο την κυκλοφορία. Ιδίως απαγορεύεται η τοποθέτηση ή εγκατάσταση των ανωτέρω σε τέτοιες θέσεις, ώστε να παρεμποδίζεται η θέα των πινακίδων κατακόρυφης σήμανσης ή φωτεινών σηματοδοτών ή να δημιουργείται σύγχυση με πινακίδες σήμανσης ή με κυκλοφοριακή διαγράμμιση ή με άλλη συσκευή ρύθμισης της κυκλοφορίας ή να τις καταστήσει λιγότερο ορατές ή αποτελεσματικές ή να προκαλέσει θάμβωση στους χρήστες της οδού και γενικά να αποσπάσουν την προσοχή τους κατά τρόπο που μπορεί να έχει δυσμενή επίδραση στην οδική ασφάλεια γενικά.

20. Απαγορεύονται επί οχημάτων οι φωτεινές ή φωτιζόμενες διαφημίσεις, οι διαφημίσεις για τις οποίες χρησιμοποιούνται αντανακλαστικά στοιχεία, καθώς και οι διαφημίσεις με εναλλασσόμενα μηνύματα

21. Απαγορεύεται η τοποθέτηση σε κατοικημένες περιοχές ενδεικτικών πινακίδων που προσδιορίζουν τη θέση ή τη διεύθυνση ιδιωτικών επιχειρήσεων ή καταστημάτων. Σε ειδικές περιπτώσεις, όταν πρόκειται για καταστήματα που πωλούν είδη ή παρέχουν υπηρεσίες άμεσης ανάγκης ιδίως φαρμακεία, κέντρα υγείας, διαγνωστικά εργαστήρια, πολυιατρεία και νοσοκομεία μπορεί να επιτραπεί, μετά από προηγούμενη άδεια του Δημοτικού Συμβουλίου κατά τα οριζόμενα στο άρθρο 7 του Ν. 2946/2001 και στο αρ. 7 της αρ. 20/40135/18-10-2001 εγκυκλίου του ΥΠ.

22. Απαγορεύεται η διαφήμιση με φέιγ-βολάν ή με την αθρόα ρίψη εντύπων σε οδούς, πλατείες και λοιπούς κοινόχρηστους χώρους (αρ. 2 παρ. 1 του ΝΔ 31/68 (ΦΕΚ 281/2.12.1968 τεύχος Α') – «Περί προστασίας της περιουσίας των οργανισμών τοπικής αυτοδιοικήσεως και ρυθμίσεως ετέρων τινών θεμάτων»).

23. Απαγορεύεται η ανάρτηση πανό, αεροπανό ή άλλων όμοιων αντικειμένων για οποιονδήποτε λόγο, σε οδούς, πλατείες ή άλλους κοινόχρηστους χώρους, στις προσόψεις των κτιρίων και στους ακάλυπτους χώρους, καθώς και επί της ρυμοτομικής γραμμής, όταν υπάρχει πρασιά (αρ 2, παρ.2, περ. α, Ν. 2946/2001)

Κατ' εξαίρεση ανάρτηση πανό σε προσόψεις κτιρίων

Σύμφωνα με την Κ.Υ.Α. 38110/2002 (Φ.Ε.Κ. 1255/25-09-2002 τεύχος Β') επιτρέπεται η ανάρτηση πανό σε προσόψεις κτιρίων με τους ακόλουθους όρους :

23.1. Για την προβολή καλλιτεχνικών, πολιτιστικών και κοινωνικών εκδηλώσεων, είναι δυνατή η ανάρτηση πανό σε προσόψεις κτιρίων, στα οποία πραγματοποιούνται οι εκδηλώσεις αυτές, καθώς και σε κτίρια με αμιγή χρήση που ανήκουν στους φορείς που τις διοργανώνουν, με τις κατωτέρω προδιαγραφές:

23.1.α. Τοποθετούνται σε επίπεδα παράλληλα στις όψεις του κτιρίου και έχουν συνολική επιφάνεια έως 20 % της αντίστοιχης όψης αυτού.

23.1.β. Σε καμία περίπτωση δεν επιτρέπεται να καλύπτονται τα παράθυρα και τα διαφανή τμήματα των υαλοστασίων, που είναι απαραίτητα για τον απαιτούμενο φυσικό φωτισμό.

23.1.γ. Πρέπει να βρίσκονται σε απόσταση τουλάχιστον 0,50 ή. από τη νοητή κατακόρυφο που περνά από το κράσπεδο του πεζοδρομίου και σε ύψος τουλάχιστον 5 m.

23.1.δ. Δεν επιτρέπεται να υπερβαίνουν το υφιστάμενο μέγιστο ύψος του κτιρίου.

23.1.ε. Η τοποθέτησή τους γίνεται σε θέσεις που προβλέπονται από αρχιτεκτονική μελέτη, με τις παραπάνω προδιαγραφές ύστερα από έγκριση του Συμβουλίου Αρχιτεκτονικής.

23.2. Επιτρέπεται η αναγραφή της επωνυμίας του χορηγού (ή των χορηγών) της εκδήλωσης, με στοιχεία όμως όχι μεγαλύτερα από τα στοιχεία των άλλων λέξεων που αφορούν στην ίδια εκδήλωση.

23.3. Τοποθετούνται το νωρίτερο ένα μήνα πριν την έναρξη της εκδήλωσης και αφαιρούνται εντός δύο (2) εργασίμων ημερών από τη λήξη τους, με ευθύνη του φορέα που οργανώνει την εκδήλωση.

23.4. Απαιτείται άδεια του οικείου ΟΤΑ, που χορηγείται ατελώς, κατόπιν αιτήσεως του ενδιαφερομένου, με απόφαση του Δημάρχου ή Προέδρου της Κοινότητας, η οποία εκδίδεται μετά από έλεγχο της τήρησης των προδιαγραφών της παρούσας από τον Ο.Τ.Α. Η αίτηση για τη χορήγηση της άδειας πρέπει να συνοδεύεται από πλήρη φάκελο στοιχείων (διαστάσεις, χρονικό διάστημα ανάρτησης κ.λπ.).

23.5. Απαγορεύεται η ανάρτηση πανό εντός των αρχαιολογικών χώρων, των ιστορικών τόπων και κατά μήκος των ορίων τους. Ειδικώς για τα μνημεία του Καταλόγου της Παγκόσμιας Κληρονομιάς της UNESCO, απαγορεύεται η ανάρτηση πανό σε οποιοδήποτε σημείο που εντάσσεται στο πεδίο θέασής τους. Επιτρέπεται η ανάρτηση πανό πλησίον αρχαίου ή νεότερου μνημείου, με άδεια που χορηγεί η αρμόδια Υπηρεσία του Υπουργείου Πολιτισμού, έπειτα από γνώμη του Συμβουλίου.

23.6. Για τους παραβάτες των παραπάνω, εφαρμόζονται αναλόγως οι κυρώσεις που προβλέπονται από το Ν. 2946/2001.

24. Απαγορεύεται η τοποθέτηση γιγαντοαφισών γενικώς.

Άρθρο 7^ο – Παραχώρηση χώρων για την προβολή δραστηριοτήτων σε νομικά πρόσωπα

Με απόφαση του Δ.Σ. παραχωρείται η χρήση κοινόχρηστων δημοτικών χώρων σε νομικά

πρόσωπα τα οποία επιδιώκουν κοινωφελείς σκοπούς για την προβολή μηνυμάτων ή δραστηριοτήτων τους. Για την προβολή αυτή και για τη χρήση των χώρων αυτών δεν οφείλεται τέλος διαφήμισης ή άλλο αντάλλαγμα (αρ. 7, Ν. 2946/2001)

Άρθρο 8^ο – Χώροι υπαίθρια προβολής πολιτικών μηνυμάτων σύμφωνα με το άρθρο 14 του ΠΔ 15/22 (ΦΕΚ 39 Α').

Οι οργανισμοί τοπικής αυτοδιοίκησης α' βαθμού καθορίζουν με απόφασή τους, που εκδίδεται μέσα σε ένα (1) μήνα από τον, κατά την παράγραφο 1 του άρθρου 3 του ν. 2946/2001 (Α' 224), καθορισμό χώρων για υπαίθρια διαφήμιση, ειδικότερους χώρους για την προβολή μηνυμάτων από τα πολιτικά κόμματα, τις μαθητικές, φοιτητικές, συνδικαλιστικές και συνεταιριστικές οργανώσεις, καθώς και τις ενώσεις προσώπων που δεν επιδιώκουν κερδοσκοπικούς σκοπούς, και σε ποσοστό που δεν μπορεί να είναι μικρότερο από το δέκα τοις εκατό (10%) της συνολικής επιφάνειας των χώρων που έχουν καθοριστεί, νομίμως, για προβολή υπαίθριας διαφήμισης στον οικείο Ο.Τ.Α.. Με όμοια απόφαση του δημοτικού συμβουλίου καθορίζεται η διαδικασία και οι προϋποθέσεις χρήσεως των ανωτέρω χώρων.

Η διάθεση των χώρων της παραγράφου 1 γίνεται αναλογικά και επί ίσοις όροις, για τη χρήση τους δεν απαιτείται άδεια από οποιαδήποτε αρχή και δεν καταβάλλεται στον οικείο Ο.Τ.Α. τέλος διαφήμισης ή αποζημίωση χρήσης.

Κατά την περίοδο βουλευτικών, εκλογών α' και β' βαθμού τοπικής αυτοδιοίκησης, ευρωεκλογών ή δημοψηφίσματος, τα δημοτικά και κοινοτικά συμβούλια υποχρεούνται, μέσα σε προθεσμία τεσσάρων (4) ημερών από την προκήρυξη των βουλευτικών εκλογών ή του δημοψηφίσματος ή εκλογών α' και β' βαθμού τοπικής αυτοδιοίκησης, να διαθέτουν με απόφασή τους στα κόμματα, στους συνασπισμούς και συνδυασμούς υποψηφίων για την προεκλογική προβολή τους, όλους τους χώρους που καθορίστηκαν, σύμφωνα με την παράγραφο 1 του άρθρου 3 του ν. 2946/2001 (α' 224), όπως ισχύει, για την προβολή υπαίθριας διαφήμισης στον οικείο Ο.Τ.Α.. Στην περίπτωση αυτή αναστέλλεται η ισχύς των συμβάσεων μίσθωσης των χώρων αυτών και μειώνεται ανάλογα το μίσθωμα.

Με απόφαση του Υπουργού Εσωτερικών, που εκδίδεται κάθε δύο (2) χρόνια και μέσα στο μήνα Ιανουάριο, καθορίζεται ο τρόπος χρήσης των χώρων αυτών και κάθε αναγκαία λεπτομέρεια.

Εντός οκτώ (8) ημερών από τη διεξαγωγή των εκλογών τα κόμματα, οι συνασπισμοί και οι συνδυασμοί υποχρεούνται, με δαπάνη τους, να αποκαταστήσουν τα πράγματα στην προηγούμενη κατάσταση.

Αν το δημοτικό ή κοινοτικό συμβούλιο δεν διαθέσει, μέσα στην προθεσμία της προηγούμενης παραγράφου, τους ανωτέρω χώρους, αυτοί διατίθενται με απόφαση του Συντονιστή της οικείας Αποκεντρωμένης Διοίκησης, που εκδίδεται υποχρεωτικώς εντός τριών ημερών από την πάροδο των ανωτέρω προθεσμιών και επιβάλλονται οι κυρώσεις που προβλέπονται στην παράγραφο 3 του άρθρου 118 του π.δ. 26/2012 (Α' 57).

Η διάθεση των χώρων της παραγράφου 3 γίνεται αναλογικά και επί ίσοις όροις. Σε περίπτωση προηγούμενης γραπτής συμφωνίας πολιτικών κομμάτων, που συγκροτούν, σύμφωνα με τον Κανονισμό της Βουλής, κοινοβουλευτική ομάδα, ή των συνδυασμών υποψηφίων για τις εκλογές α' και β' βαθμού τοπικής αυτοδιοίκησης, αυτή είναι υποχρεωτική για τα δημοτικά ή κοινοτικά συμβούλια και τον Συντονιστή Αποκεντρωμένης Διοίκησης. Για τη χρήση των ανωτέρω χώρων δεν απαιτείται άδεια και δεν καταβάλλεται στον οικείο Ο.Τ.Α. τέλος διαφήμισης ή αποζημίωση χρήσης.

Άρθρο 9^ο – Καθορισμός κοινοχρήστων χώρων για την προβολή διαφημίσεων

Σύμφωνα με το αρ. 3 του Ν. 2946/2001 όπως τροποποιήθηκε με το άρθρο 54 του ν. 4735/20 (ΦΕΚ 197/12-10-2020 τεύχος Α΄) και το άρθρο 58 του ν. 4954/22 (ΦΕΚ Α136/9-7-2022) εντός των διοικητικών τους ορίων, οι Οργανισμοί Τοπικής Αυτοδιοίκησης (ΟΤΑ) α' βαθμού μπορούν να καθορίζουν κατάλληλους χώρους, στους οποίους και μόνον επιτρέπεται να τοποθετούνται ειδικά διαμορφωμένα πλαίσια για την προβολή των διαφημίσεων σε κοινόχρηστους δημοτικούς ή κοινοτικούς χώρους, στάδια ή γήπεδα. Ο καθορισμός γίνεται με απόφαση του δημοτικού συμβουλίου, η οποία εκδίδεται κατά τους τρεις τελευταίους μήνες πριν από τη λήξη του ημερολογιακού έτους και ισχύει για τα επόμενα τρία (3) έτη. Με ίδια απόφαση, μπορεί να αποφασίζεται ο μη καθορισμός χώρων προβολής υπαίθριας διαφήμισης.

Το δικαίωμα παραχώρησης της χρήσης των κοινόχρηστων χώρων για υπαίθρια διαφήμιση, ανήκει στο Δήμο, σύμφωνα με τις διατάξεις που ισχύουν κάθε φορά για την εκμίσθωση ακινήτων των Δήμων, εφαρμόζονται δηλαδή οι διατάξεις του αρ. 192 του .Κ.Κ. και του Π.Δ . 270/81 όπως ισχύουν.

Η αρμοδιότητα καθορισμού χώρων για την προβολή διαφημίσεων κατά μήκος των εθνικών οδών, εκτός κατοικημένων περιοχών, του σιδηροδρομικού δικτύου, των αυτοκινητοδρόμων, των οδών ταχείας κυκλοφορίας, καθώς και σε χώρους των σταθμών εξυπηρέτησης αυτοκινήτων (Σ.Ε.Α.), ανήκει στον Συντονιστή της Αποκεντρωμένης Διοίκησης.

Στον Δήμο Ναυπλίων με την παρούσα κανονιστική απόφαση καθορίζονται οι κάτωθι χώροι για την τοποθέτηση ειδικών διαμορφωμένων διαφημιστικών – πληροφοριακών πλαισίων τύπου « ΠΑΚΕΤΑ» για την προβολή υπαίθριων διαφημίσεων ως εξής:

ΔΗΜΟΤΙΚΗ ΕΝΟΤΗΤΑ ΝΑΥΠΛΙΕΩΝ

1.ΚΟΙΝΟΤΗΤΑ ΝΑΥΠΛΙΟΥ

α/α	ΠΕΡΙΓΡΑΦΗ ΘΕΣΗΣ
1	Πλατεία Τάσσου Παπαδόπουλου, Προέδρου Κυπριακής Δημοκρατίας, στην περιοχή Κούρτη (πλησίον οδού Ηροδότου)
2	Πεζόδρομος Αγίου Αναστασίου (γωνία με την οδό Δ. Κώστα)
3	Πεζόδρομος Αγίου Αναστασίου (γωνία Μεθώνης και Αμυμώνης)
4	Πεζόδρομος Αγίου Αναστασίου (γωνία Μεθώνης και Παρ. Οδός Ναυπλίου – Ν. Κίου)
5	Πλατεία Ι.Ν Αγ. Κωνσταντίνου στον Συνοικισμό, πλησίον οδού Βυζαντίου
6	Πλατεία Ι.Ν Αγ. Κωνσταντίνου στον Συνοικισμό, πλησίον οδού Χρ. Σμύρνης
7	Πεζόδρομος Γ. Αβέρωβ (πλησίον Ι.Ν Αγίας Τριάδας)
8	Πλατεία Εθνοσυνελεύσεως Πρόνοιας (πλησίον Αχ. Παράσχου και Γ. Αβέρωφ)
9	Πεζόδρομος Περσεφόνης στη συμβολή με την 25 ^{ης} Μαρτίου, πλησίον της πλατείας απέναντι από τη στροφή προς τον Ι.Ν της Ευαγγελίστριας

2.ΚΟΙΝΟΤΗΤΑ ΑΡΙΑΣ

α/α	ΠΕΡΙΓΡΑΦΗ ΘΕΣΗΣ

1	Πλατεία Κοινοτικού Καταστήματος Αρίας
---	---------------------------------------

3.ΚΟΙΝΟΤΗΤΑ ΛΕΥΚΑΚΙΩΝ

α/α	ΠΕΡΙΓΡΑΦΗ ΘΕΣΗΣ
1	Κεντρική πλατεία

4.ΚΟΙΝΟΤΗΤΑ ΠΥΡΓΙΩΤΙΚΩΝ

α/α	ΠΕΡΙΓΡΑΦΗ ΘΕΣΗΣ
1	Κεντρική πλατεία
2	Πλατεία Αγροτικού Ιατρείου

ΔΗΜΟΤΙΚΗ ΕΝΟΤΗΤΑ ΜΙΔΕΑΣ**5.ΚΟΙΝΟΤΗΤΑ ΑΓΙΑΣ ΤΡΙΑΔΑΣ**

α/α	ΠΕΡΙΓΡΑΦΗ ΘΕΣΗΣ
1	Κεντρική πλατεία
2	Πλατεία Ηρώου Αγίας Τριάδας
3	Πλατεία Δημαρχείου Αγίας Τριάδας

6.ΚΟΙΝΟΤΗΤΑ ΑΝΥΦΙΟΥ

α/α	ΠΕΡΙΓΡΑΦΗ ΘΕΣΗΣ
1	Πλατεία Κοινοτικού Γραφείου Ανυφίου
2	Πλατεία οικισμού Πλατανίτη Ανυφίου

7.ΚΟΙΝΟΤΗΤΑ ΑΡΑΧΝΑΙΟΥ

α/α	ΠΕΡΙΓΡΑΦΗ ΘΕΣΗΣ
1	Κεντρική πλατεία

8.ΚΟΙΝΟΤΗΤΑ ΑΡΓΟΛΙΚΟΥ

α/α	ΠΕΡΙΓΡΑΦΗ ΘΕΣΗΣ
-----	-----------------

1	Πλατεία Ιερού Ναού Κοιμήσεως Παναγίας Θεοτόκου
2	Πλατεία Ιερού Ναού Αγίου Γεωργίου
3	Κεντρική πλατεία

9.ΚΟΙΝΟΤΗΤΑ ΗΡΑΙΟΥ

α/α	ΠΕΡΙΓΡΑΦΗ ΘΕΣΗΣ
1	Κοινόχρηστος χώρος πλησίον παιδικής χαράς

10.ΚΟΙΝΟΤΗΤΑ ΜΑΝΕΣΗ

α/α	ΠΕΡΙΓΡΑΦΗ ΘΕΣΗΣ
1	Κεντρική πλατεία

11.ΚΟΙΝΟΤΗΤΑ ΜΙΔΕΑΣ

α/α	ΠΕΡΙΓΡΑΦΗ ΘΕΣΗΣ
1	Κεντρική πλατεία

12.ΚΟΙΝΟΤΗΤΑ ΠΑΝΑΡΙΤΙΟΥ

α/α	ΠΕΡΙΓΡΑΦΗ ΘΕΣΗΣ
1	Είσοδος πρώην γεωργικού συνεταιρισμού

13.ΚΟΙΝΟΤΗΤΑ ΠΟΥΛΑΚΙΔΑΣ

α/α	ΠΕΡΙΓΡΑΦΗ ΘΕΣΗΣ
1	Κεντρική πλατεία

ΔΗΜΟΤΙΚΗ ΕΝΟΤΗΤΑ ΑΣΙΝΗΣ**14.ΚΟΙΝΟΤΗΤΑ ΤΟΛΟΥ**

α/α	ΠΕΡΙΓΡΑΦΗ ΘΕΣΗΣ
1	ΚΕΠ ΤΟΛΟΥ
2	ΠΑΡΚΟ ΤΟΛΟΥ
3	ΛΙΜΑΝΙ ΤΟΛΟΥ ΚΙΟΣΚΙ

15.ΚΟΙΝΟΤΗΤΑ ΑΣΙΝΗΣ

α/α	ΠΕΡΙΓΡΑΦΗ ΘΕΣΗΣ
1	ΚΕΝΤΡΙΚΗ ΠΛΑΤΕΙΑ

16. ΚΟΙΝΟΤΗΤΑ ΔΡΕΠΑΝΟΥ

α/α	ΠΕΡΙΓΡΑΦΗ ΘΕΣΗΣ
1	Κεντρική πλατεία
2	Πλατεία πρώην Δημαρχείου

17.ΚΟΙΝΟΤΗΤΑ ΙΡΙΩΝ

α/α	ΠΕΡΙΓΡΑΦΗ ΘΕΣΗΣ
1	Κεντρική πλατεία

ΔΗΜΟΤΙΚΗ ΕΝΟΤΗΤΑ ΝΕΑΣ ΤΙΡΥΝΘΑΣ**18.ΚΟΙΝΟΤΗΤΑ ΝΕΑΣ ΤΙΡΥΝΘΑΣ**

α/α	ΠΕΡΙΓΡΑΦΗ ΘΕΣΗΣ
1	Πλατεία αγροτικού ιατρείου

19.ΚΟΙΝΟΤΗΤΑ ΑΓΙΟΥ ΑΝΔΡΙΑΝΟΥ

α/α	ΠΕΡΙΓΡΑΦΗ ΘΕΣΗΣ
1	Κοινοτικό Γραφείο

20.ΚΟΙΝΟΤΗΤΑ ΝΕΟΥ ΡΟΕΙΝΟΥ

α/α	ΠΕΡΙΓΡΑΦΗ ΘΕΣΗΣ
1	Κοινόχρηστος χώρος στην είσοδο του Ν.Ροεινού

Άρθρο 10^ο Καθορισμός των προδιαγραφών κατασκευής των διαφημιστικών πλαισίων για την προβολή υπαίθριας διαφήμισης και γενικοί όροι τοποθέτησής τους (άρθρο 3 της Κ.Υ.Α. αρ. 46526/13.07.2020 (ΦΕΚ 3049/22.07.2020 τεύχος Β'), & Ν. 2946/2001 αρ. 4)

1. Τα διαφημιστικά πλαίσια αποτελούνται από ωφέλιμη επιφάνεια και σκελετό (κορνίζα) που συγκρατεί την επιφάνεια αυτή. Η ωφέλιμη επιφάνεια επιτρέπεται να έχει διαστάσεις πολλαπλάσιες του παραλληλόγραμμου 0,70 m x 1,05 m (μονάδα) και μέχρι 32 μονάδες συνολικά, ανάλογα με τη θέση που τοποθετείται το διαφημιστικό πλαίσιο κατά τα οριζόμενα κατωτέρω. Όταν τοποθετούνται οι μονάδες σε σειρές, ο αριθμός των μονάδων κάθε σειράς πρέπει να είναι ίσος. Το κάτω μέρος του διαφημιστικού πλαισίου, με εξαίρεση τα διαφημιστικά πλαίσια τύπου «ΠΙΖΑ» και «ΡΑΚΕΤΑ» πρέπει να απέχει από το έδαφος το πολύ 0,20m. Ο σκελετός του διαφημιστικού πλαισίου (κορνίζα) πρέπει να έχει μέγιστο πλάτος μέχρι 0,20m.
2. Τα διαφημιστικά πλαίσια επιτρέπεται να είναι κατασκευασμένα είτε από γαλβανισμένα χαλυβδοελάσματα, είτε από προφίλ αλουμινίου ή από άλλο ανθεκτικό υλικό, καθώς επίσης και από συνδυασμό των προαναφερομένων υλικών. Εσωτερικά πρέπει να φέρουν ενίσχυση έτσι ώστε να εξασφαλίζεται τόσο η απόλυτη σταθερότητα σε πλευρικές ανεμοπιέσεις όσο και το αμετάθετο της κατασκευής.
3. Η βαφή τους πρέπει να γίνεται με τέτοιο τρόπο ώστε να εξασφαλίζεται η διάρκεια και η σταθερότητα της.
4. Η στήριξη των σταθερών διαφημιστικών πλαισίων στο έδαφος επιτυγχάνεται με εγκιβωτισμό των κατακόρυφων στοιχείων σε βάση από σκυρόδεμα κάτω από την επιφάνεια του εδάφους, ώστε να εξασφαλίζεται η σταθερή πάκτωσή τους. Η στήριξη των κινητών διαφημιστικών πλαισίων επιτρέπεται να γίνεται με την τοποθέτηση νεκρών φορτίων στη βάση τους, αντί για την πάκτωσή τους στο έδαφος. Σε κάθε περίπτωση απαγορεύεται η τοποθέτηση αντηρίδων.
5. Για κάθε διαφημιστικό πλαίσιο, υποβάλλεται στον οικείο Δήμο υπεύθυνη δήλωση, υπογεγραμμένη από πολιτικό μηχανικό, με την οποία πιστοποιείται η στατική επάρκεια του διαφημιστικού πλαισίου.
6. Προκειμένου για φωτεινά ή φωτιζόμενα διαφημιστικά πλαίσια, η ηλεκτρολογική εγκατάσταση, πρέπει να φέρει όλα τα στοιχεία που απαιτούνται για την ασφαλή λειτουργία της (ασφάλειες, αντιηλεκτροπληξιακοί αυτόματοι διακόπτες, γειώσεις κ.λπ.).
7. Στα φωτιζόμενα ή φωτεινά διαφημιστικά πλαίσια, η προβολή των διαφημιστικών μηνυμάτων πραγματοποιείται είτε μέσω αφισών είτε μέσω συστημάτων προβολής σύγχρονης τεχνολογίας οπισθίου φωτισμού (digital) ή με δίοδο εκπομπή φωτός (LED) ή μέσω βίντεο ή με συχνότητα εναλλαγής μηνυμάτων όχι μικρότερη των είκοσι (20) δευτερολέπτων ανά μήνυμα. Στα πλαίσια αυτά, η ένταση του φωτισμού δεν επιτρέπεται να υπερβαίνει κατά περισσότερο από 250 κηρία την ανώτατη ένταση φωτός που υπάρχει στο δημόσιο χώρο στον οποίο βρίσκονται, ώστε να μην προκαλούν θάμβωση στους χρήστες της οδού. Για την ηλεκτροδότηση των διαφημιστικών πλαισίων που επιτρέπεται να είναι φωτεινά ή φωτιζόμενα, υποβάλλονται προς τον αρμόδιο φορέα/ πάροχο υπεύθυνος δηλώσεις αδειούχου εγκαταστάτη, υπογεγραμμένες από διπλωματούχο ηλεκτρολόγο ή μηχανολόγο μηχανικό.
8. Στα διαφημιστικά πλαίσια που βρίσκονται σε απόσταση μικρότερη των 30m από δασικές εκτάσεις ή εκτάσεις με πλούσια βλάστηση, δεν επιτρέπεται να χρησιμοποιηθούν υλικά με πυραντοχή μικρότερη των 240 λεπτών (RF-240).
9. Τα διαφημιστικά πλαίσια τύπου «ΠΙΖΑ» φέρουν έως δύο ισομεγέθεις επίπεδες επιφάνειες, τοποθετημένες σε κατακόρυφο στύλο. Οι ωφέλιμες επιφάνειες έχουν μέγιστη κατακόρυφη διάσταση 3,00m και μέγιστη οριζόντια 4,00m. Η απόσταση από το έδαφος της κορνίζας της ωφέλιμης επιφάνειας πρέπει να είναι τουλάχιστον 2,5m, ενώ το ανώτατο ύψος αυτής δεν μπορεί να υπερβαίνει τα 5,50m από το γύρω φυσικό έδαφος.
10. Τα διαφημιστικά πλαίσια τύπου «ΡΑΚΕΤΑΣ» φέρουν έως δύο ισομεγέθεις επίπεδες ωφέλιμες επιφάνειες, τοποθετημένες αντικριστά σε κατακόρυφο στύλο. Οι ωφέλιμες επιφάνειες έχουν μέγιστη κατακόρυφη διάσταση έως 2,00m και μέγιστη οριζόντια έως 1,30m. Η απόσταση από το έδαφος της κορνίζας των ωφέλιμων επιφανειών πρέπει να είναι τουλάχιστον 0,70m. Το ανώτατο ύψος δεν μπορεί να υπερβαίνει τα 5,00m.
11. Τα διαφημιστικά πλαίσια τύπου «ΠΥΡΓΟΣ» είναι κυλινδρικά ή τριγωνικά, επιτρέπεται να φέρουν έως τρεις ωφέλιμες επιφάνειες με μέγιστη διατομή 1,50m² και μέγιστο ύψος 4,20m. Το ανώτατο ύψος δεν μπορεί να υπερβαίνει τα 5,00m.

12. Τα διαφημιστικά πλαίσια στα γήπεδα εκτός σχεδίου, τοποθετούνται υποχρεωτικά σε ακτίνα τουλάχιστον 1.000m από άλλο διαφημιστικό πλαίσιο.

13. Η διαφήμιση επικολλάται ή απεικονίζεται στην επιφάνεια των πλαισίων - στοιχείων. Διαφημίσεις που εξέρχουν από την επιφάνεια αυτή καθ' οποιονδήποτε τρόπο ή είναι ανάγλυφες, απαγορεύονται.

14. Οι διατάξεις του άρθρου 11 του ν. 2696/1999 (Α' 57) καθώς και τυχόν άλλες ειδικές διατάξεις που επιβάλλουν επιπλέον προϋποθέσεις, περιοριστικούς όρους και προδιαγραφές τοποθέτησης διαφημιστικών πλαισίων, συνεχίζουν να ισχύουν.

Τα πλαίσια τοποθετούνται με δαπάνες και φροντίδα είτε εκείνου που έχει το δικαίωμα παραχώρησης της χρήσεως του χώρου είτε των διαφημιστικών εταιρειών είτε των διαφημιζομένων σύμφωνα με το άρθρο 4 παρ.1 του ν.2946/2001.

Σε κάθε υπαίθρια διαφήμιση πρέπει να αναγράφεται, σε εμφανές σημείο, το ονοματεπώνυμο ή η επωνυμία και η διεύθυνση του διαφημιστή ή του διαφημιζομένου και ο αριθμός της άδειας που χορηγήθηκε κατά το άρθρο 5 του Ν. 2946/2001. Υπαίθριες διαφημίσεις στις οποίες δεν αναγράφονται τα ανωτέρω αφαιρούνται αμέσως με ευθύνη του Δημάρχου σύμφωνα με το άρθρο 4 παρ.2 του ν.2946/2001

ΤΥΠΟΣ ΔΙΑΦΗΜΙΣΤΙΚΟΥ ΠΛΑΙΣΙΟΥ

ΔΙΑΦΗΜΙΣΤΙΚΟ ΠΛΑΙΣΙΟ ΤΥΠΟΥ «ΠΥΡΓΟΣ» τριγωνικό ή κυλινδρικό

Τρεις ωφέλιμες επιφάνειες με μέγιστη διατομή 1,50 m² και μέγιστο ύψος 4,20μ. Το ανώτατο ύψος δεν μπορεί να υπερβαίνει τα 5,00μ.

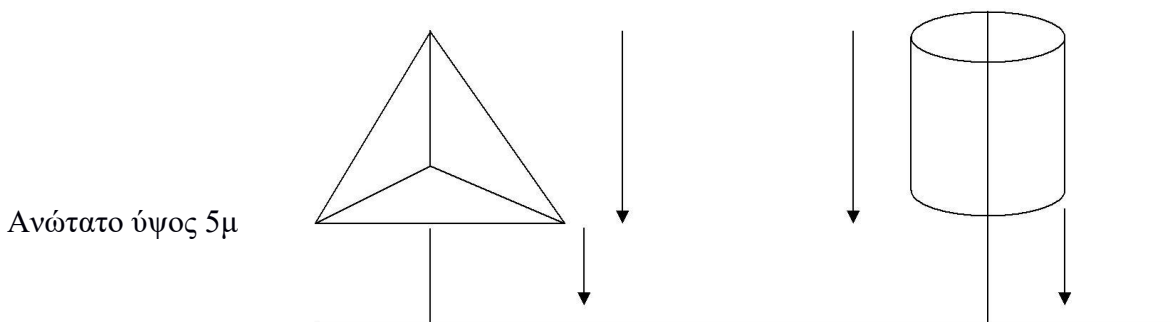

ΠΛΑΙΣΙΟ ΤΥΠΟΥ «ΠΙΖΑ»

Μέγιστη ωφέλιμη κατακόρυφη διάσταση 3μ **3,00μ**
Μέγιστη ωφέλιμη οριζόντια διάσταση 4μ

Απόσταση από το έδαφος της κορνίζας των ωφέλιμων επιφανειών τουλάχιστον 2,5.

Το ανώτατο ύψος δεν μπορεί να υπερβαίνει τα 5,50μ

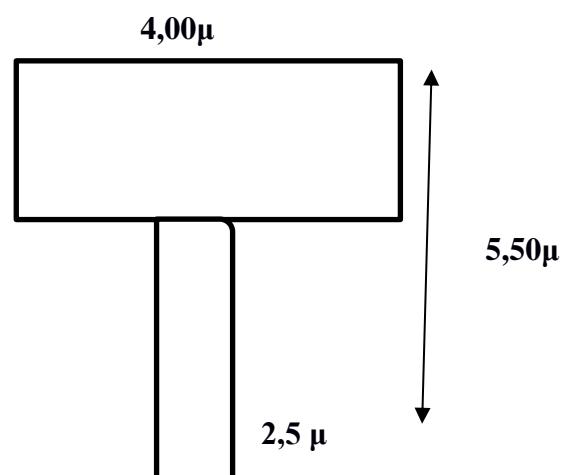

ΔΙΑΦΗΜΙΣΤΙΚΟ ΠΛΑΙΣΙΟ ΤΥΠΟΥ «ΡΑΚΕΤΑ»

Μέγιστη ωφέλιμη κατακόρυφη διάσταση 2,00μ

Μέγιστη ωφέλιμη οριζόντια διάσταση 1,30 μ

2,00μ

Η απόσταση από το έδαφος της κορνίζας των ωφέλιμων επιφανειών τουλάχιστον 0,70 μ

Το ανώτατο ύψος δεν μπορεί να υπερβαίνει τα 5,00μ

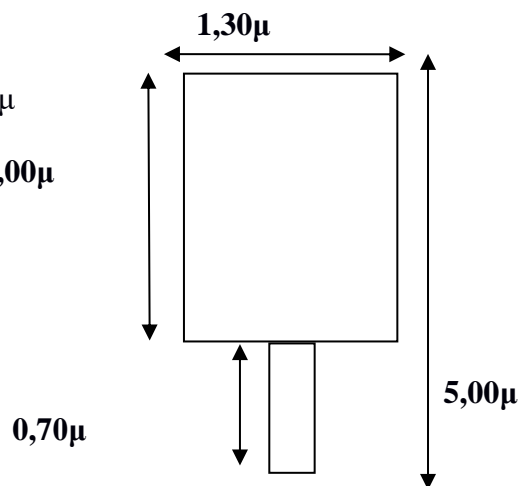

Άρθρο 11^ο - Επιτρεπόμενοι τύποι και μεγέθη διαφημιστικών πλαισίων ανάλογα με τη θέση τοποθέτησής τους.

Σύμφωνα με :

- την Κ.Υ.Α. 46526/21-7-2020(ΦΕΚ 3049/22-7-2020 τεύχος Β')

Ανάλογα με το χώρο που έχει καθοριστεί σύμφωνα με τα άρθρα 3 και 5 του ν. 2946/2001 για την προβολή υπαίθριας διαφήμισης, ο τύπος του διαφημιστικού πλαισίου, το μέγεθος και οι ειδικότεροι όροι και προϋποθέσεις τοποθέτησής τους, καθορίζονται ως εξής:

1. ΚΟΙΝΟΧΡΗΣΤΟΙ ΧΩΡΟΙ

A. Πλατείες - Πεζόδρομοι

Στις πλατείες και στους πεζόδρομους επιτρέπεται η τοποθέτηση των διαφημιστικών πλαισίων των προβλεπόμενων στο προηγούμενο άρθρο με τους ακόλουθους σωρευτικούς όρους και προϋποθέσεις:

- α) Κάθε τμήμα του πλαισίου πρέπει να απέχει τουλάχιστον 2,00 μέτρα από το άκρο του ασφαλοτάπητα κάθε μη πεζοδρομημένης οδού που εφάπτεται στον πεζόδρομο.
 - β) Η κορνίζα της ωφέλιμης επιφάνειάς τους πρέπει να απέχει από τη ρυμοτομική γραμμή τουλάχιστον 2,50m.
 - γ) Το πλαίσιο τοποθετείται σε θέση και κατά τρόπο που δεν παρεμποδίζει την κυκλοφορία των πεζών και των ατόμων με αναπηρία, την κυκλοφορία των οχημάτων που εισέρχονται ή εξέρχονται στον πεζόδρομο καθώς και την πρόσβαση στα κτίρια που έχουν πρόσοψη σε αυτόν.
 - δ) Δεν παρεμποδίζεται η ορατότητα των πινακίδων σήμανσης και των φωτεινών σηματοδοτών.
 - ε) Τα διαφημιστικά της παρούσας πρέπει, για λόγους ασφαλείας των πολιτών και δημοσίου συμφέροντος, να έχουν:
 - εα) Εγκαταστημένο φωτιστικό σύστημα τέτοιο ώστε να εξασφαλίζεται η φωτεινότητα του περιβάλλοντος χώρου σε ακτίνα τουλάχιστον 1,5 μ περιμετρικά της κατασκευής και
 - εβ) Υποδομές για πλήκτρο επικοινωνίας έκτακτης ανάγκης δυνάμενο να συνδεθεί με αρμόδια υπηρεσία, καθώς και κέντρο διαμοιρασμού ασύρματου δικτύου (Hot Spot WiFi).
- Τα διαφημιστικά πλαίσια που τοποθετούνται στις πλατείες επιτρέπεται να είναι φωτεινά ή φωτιζόμενα και να προβάλλουν εναλλασσόμενα μηνύματα, σύμφωνα με τα οριζόμενα στις παρ. 5, 6, 7 και 8 του άρθρου 10 της παρούσας κανονιστικής, εκτός αν άλλως έχει προβλεφθεί για τη συγκεκριμένη θέση με την απόφαση καθορισμού χώρων για υπαίθρια διαφήμισης της παρ. 1 του άρθρου 3 του ν. 2946/2001.

B. Λοιποί κοινόχρηστοι χώροι.

Σε πάρκα, άλση, στον αιγιαλό και την παραλία και γενικά σε κάθε άλλο κοινόχρηστο χώρο,

απαγορεύεται η τοποθέτηση διαφημιστικών πλαισίων, τόσο μέσα στους κοινόχρηστους αυτούς χώρους, όσο και κατά μήκος του ορίου τους. Προκειμένου για κατοικημένες περιοχές, η απαγόρευση τοποθέτησης διαφημιστικών πλαισίων κατά μήκος του ορίου, καταλαμβάνει σε κάθε περίπτωση όλη την έκταση του πλησιέστερου προς το όριο αυτό πεζοδρομίου της οδού.

Γ. Στέγαστρα στάσεων. Η τοποθέτηση διαφημιστικών πλαισίων στα στέγαστρα στάσεων αναμονής των αστικών και υπεραστικών συγκοινωνιών που βρίσκονται σε οδούς ταχείας κυκλοφορίας, στα εκτός κατοικημένης περιοχής τμήματα των εθνικών, επαρχιακών και δημοτικών οδών, καθώς και στα, εντός κατοικημένης περιοχής, τμήματα των εθνικών, επαρχιακών και δημοτικών οδών που το επιτρεπόμενο όριο ταχύτητας για τα επιβατηγά οχήματα είναι ανώτερο των 70 χλμ/ώρα, επιτρέπεται μόνο στην παράλληλη, προς τον άξονα της οδού, πλευρά (πλάτη) αυτών, με την προϋπόθεση ότι η πλευρά αυτή ή τμήμα της προβλέπεται να είναι κλειστό. Η διαφήμιση επιτρέπεται και στις δύο όψεις των πλαισίων αυτών, εφόσον δεν είναι κάθετες προς τον άξονα οποιασδήποτε άλλης οδού. Στις λοιπές περιπτώσεις επιτρέπεται η τοποθέτηση πλαισίων στην αντίθετη, προς την κατεύθυνση της κυκλοφορίας, πλευρά των στεγαστρών, μεγίστων διαστάσεων 1,40 m (οριζόντια διάσταση) επί 2,00 m (κατακόρυφη διάσταση), καθώς και στην, παράλληλη προς τον άξονα της οδού, πλευρά (πλάτη) αυτών, με την προϋπόθεση ότι οι πλευρές αυτές ή τμήμα αυτών προβλέπεται να είναι κλειστά. Όταν τοποθετούνται πλαίσια σε δύο πλευρές των στεγαστρών πρέπει στην πλάτη αυτών να εξασφαλίζεται ελεύθερη δίοδος μήκους τουλάχιστον ενός (1) μέτρου καθ' όλο το ύψος αυτής. Η προβολή της διαφήμισης επιτρέπεται και στις δύο όψεις των πλαισίων αυτών. Τα ανωτέρω διαφημιστικά πλαίσια, επιτρέπεται να είναι φωτεινά ή φωτιζόμενα και να προβάλλουν εναλλασσόμενα διαφημιστικά μηνύματα, σύμφωνα με τα προβλεπόμενα στις παρ. 5, 6, 7, 8 του άρθρου 10 της παρούσας κανονιστικής.

Σύμφωνα με το αρ. 21, παρ. 2, του Ν. 2963/2001 η διαφημιστική εκμετάλλευση των στεγαστρών και στάσεων που τοποθετούνται και συντηρούνται με μέριμνα και δαπάνες των φορέων παροχής συγκοινωνιακού έργου γίνεται από τους τελευταίους, οι οποίοι υποχρεούνται στην καταβολή ανταποδοτικού τέλους, υπέρ των Ο.Τ.Α, πρώτου βαθμού, που καθορίζεται με απόφαση του Δημοτικού Συμβουλίου. Η διαφημιστική εκμετάλλευση στεγαστρών και στάσεων που τοποθετούνται και συντηρούνται με μέριμνα και δαπάνες των Ο.Τ.Α., γίνεται από τους οικείους Ο.Τ.Α. Επί των στεγαστρών αυτών διατίθεται ικανή επιφάνεια για την πληροφόρηση του επιβατικού κοινού, σύμφωνα και με τις ρυθμίσεις του άρθρου 11 του ν. 2696/1999 (ΦΕΚ 57 Α').

Σύμφωνα με το αρ. 94, παρ. 2, περ. 17 του Ν. 3852/2010 ο καθορισμός των προδιαγραφών των στάσεων και των στεγαστρών αναμονής επιβατών αστικών και υπεραστικών γραμμών γίνεται με απόφαση του Δήμου.

Δ. Διαφημιστικά πλαίσια σε χώρους σιδηροδρομικών, λιμενικών και αεροπορικών σταθμών και σε στάδια

Οι διαφημίσεις σε χώρους σιδηροδρομικών, λιμενικών και αεροπορικών σταθμών καθώς και σε στάδια, τοποθετούνται υποχρεωτικά σε πλαίσια και εφαρμόζονται οι διατάξεις του άρθρου 10 της παρούσας κανονιστικής, καθώς και οι διατάξεις της περ.2 Α του παρόντος άρθρου. Οι ειδικότερες προδιαγραφές των πλαισίων, οι λοιποί όροι και οι προϋποθέσεις, καθορίζονται από τον φορέα στον οποίο ανήκει η εκμετάλλευση των ανωτέρω χώρων.

Ε. Διαφημιστικά πλαίσια σε περίπτερα

Στα περίπτερα επιτρέπεται η τοποθέτηση διαφημίσεων φωτεινών ή μη, σε πλαίσιο ύψους 0,40m από τη βάση της στέγης του περιπτέρου. Το πλαίσιο αυτό δεν δύναται να προεξέχει πέραν των επιτρεπόμενων διαστάσεων της βάσης του περιπτέρου. Επί των κινητών προστεγασμάτων (τεντών), χρώματος μπεζ ή λευκού, επιτρέπεται η εκτύπωση διαφημιστικού μηνύματος, μέγιστης νοητής διάστασης 0,75m (κατακόρυφη διάσταση) επί 1,8 m (οριζόντια διάσταση), το οποίο πρέπει να είναι ιδίου περιεχομένου ή σε απόλυτη συνάφεια με αυτό που προβάλλεται στο πλαίσιο του πρώτου εδαφίου

της παρούσας παραγράφου. Η διαφήμιση επί του προστεγάσματος επιτρέπεται να είναι φωτιζόμενη και να προβάλλεται επί των τεσσάρων πλευρών αυτού. Η ως άνω ρύθμιση δεν εφαρμόζεται σε περίπτερα που βρίσκονται σε κηρυγμένους παραδοσιακούς οικισμούς ή ιστορικούς τόπους

2.ΙΔΙΩΤΙΚΟΙ ΧΩΡΟΙ

Α. Περιφράξεις οικοπέδων α) Οι διαστάσεις της ωφέλιμης επιφάνειας των διαφημιστικών πλαισίων που τοποθετούνται επί των περιφράξεων των οικοπέδων, είναι ακέραια πολλαπλάσια της μονάδας 0,70 X 1,05m, με μέγιστο όριο τις 32 μονάδες συνολικά, μέγιστο μήκος τα 11,20m (16 X 0,70m) και μέγιστο ύψος 2,10m (2 X 1,05m). β) Τα διαφημιστικά αυτά πλαίσια, τοποθετούνται υποχρεωτικά κατά μήκος της οικοδομικής γραμμής (με τήρηση των υποχρεωτικών στοών και πρασιών), παράλληλα και ευθύγραμμα με αυτή και όχι σε τεθλασμένες γραμμές. γ) Τα διαφημιστικά πλαίσια στις περιφράξεις οικοπέδων, δεν επιτρέπεται να είναι φωτεινά ή φωτιζόμενα.

Β. Γήπεδα εκτός σχεδίου α) Σε γήπεδα εκτός σχεδίου επιτρέπεται η τοποθέτηση διαφημιστικών πλαισίων τύπου «ΠΙΖΑ» ύστερα από άδεια που χορηγείται σύμφωνα με τη διαδικασία της παρ. 2 του άρθρου 5 του ν. 2946/2001 και υπό την προϋπόθεση τήρησης των διατάξεων του άρθρου 11 του ν. 2696/1999. β) Δεν επιτρέπεται να είναι φωτεινά ή φωτιζόμενα.

Γ. Ακάλυπτες μεσοτοιχίες και τυφλές όψεις κτιρίων. Στις ακάλυπτες μεσοτοιχίες και τυφλές όψεις των κτιρίων, επιτρέπονται μόνον εικαστικές παρεμβάσεις μη εμπορικού χαρακτήρα, χρηματοδοτούμενες από χορηγίες. Ο χορηγός επιτρέπεται να εμφανίζει σε αυτές την επωνυμία ή το λογότυπό του, σε επιφάνεια όχι μεγαλύτερη από το 2,5% της συνολικής επιφάνειας της εικαστικής παρέμβασης. Η πράξη αυτή αποτελεί διαφήμιση και υπόκειται σε τέλος κατά τις ισχύουσες διατάξεις.

Με αποφάσεις του οικείου Δημοτικού Συμβουλίου μπορεί να καθορίζονται ειδικότερες προδιαγραφές κατασκευής καθώς και ειδικότεροι όροι και προϋποθέσεις τοποθέτησης διαφημιστικών πλαισίων επί πλέον των όσων καθορίζονται με την παρούσα απόφαση, σύμφωνα με τις τοπικές ιδιαιτερότητες του Δήμου.

Για την προστασία των μνημείων που είναι εγγεγραμμένα στον κατάλογο της Παγκόσμιας Κληρονομιάς της UNESCO, με όμοιες αποφάσεις, οι οποίες εκδίδονται μετά από γνώμη του Κεντρικού Αρχαιολογικού Συμβουλίου, μπορεί να καθορίζονται ειδικότερες προδιαγραφές κατασκευής καθώς και ειδικοί όροι και προϋποθέσεις διαφημιστικών πλαισίων, επί πλέον των όσων καθορίζονται με την παρούσα απόφαση.

Με τις αποφάσεις των προηγούμενων παραγράφων δεν επιτρέπεται να αυξάνονται οι μέγιστες διαστάσεις των πλαισίων, όπως καθορίζονται με την παρούσα απόφαση, ούτε να τροποποιούνται οι όροι και οι προϋποθέσεις τοποθέτησης των πλαισίων που καθορίζονται με τα προηγούμενα άρθρα, με τρόπο δυσμενέστερο για το περιβάλλον.

5) Σε οχήματα σιδηροδρόμων, τροχιοδρόμων, ηλεκτροκινήτων αυτοκινήτων και κάθε τύπου δημόσιας χρήσης οχημάτων ή στην εξωτερική επιφάνειά τους

Σχετικά :

αρ. 1, παρ. 2γ & αρ. 3 παρ. 7, Ν. 2946/2001 και αρ. 21 παρ. 3 του Ν. 2963/2001 και αρ. οικ. Β36935/2806/26.06.2002 ΦΕΚ 862/10.07.2002 τεύχος Β' απόφαση Υπ.Μετ.Επικ αρ. 43/43833/25-09-2008 εγκ. ΥΠ.ΕΣ., το με αριθμ.πρωτ. 46765/27-7-2009 έγγραφο του ΥΠ.ΕΣ , και ΚΥΑ Α42074/3253/14 (ΦΕΚ 2402/Β/2104)

Βάσει του αρ. 83 παρ. 3 Ν. 2696/2009 - Κ.Ο.Κ. - η αναγραφή ή τοποθέτηση διαφημίσεων στο εσωτερικό ή εξωτερικό του αμαξώματος αυτοκινήτων οχημάτων, τα οποία εκτελούν δημόσια συγκοινωνία, επιτρέπεται εφόσον δεν ανατρέπεται ο ομοιόμορφος χρωματισμός που χαρακτηρίζει το δημόσιο μέσο μεταφοράς.

Α)1. Η εμπορική διαφήμιση στα αστικά και υπεραστικά λεωφορεία των φορέων παροχής συγκοινωνιακού έργου του Ν. 2963/2001 επιτρέπεται υπό τους όρους και τις προϋποθέσεις που

καθορίζονται με την α. Β36935/2806/26.06.2002 ΦΕΚ 862/10.07.2002 τεύχος Β' απόφαση του Υπουργού Μεταφορών και Επικοινωνιών στην οποία ορίζεται ότι :

«Επιτρέπεται η αναγραφή ή ανάρτηση διαφημίσεων στις εσωτερικές και εξωτερικές **επιφάνειες (ολικά ή μερικά) των αστικών και υπεραστικών** λεωφορείων και η εκμετάλλευση αυτών (διαφημίσεων) από τους φορείς παροχής συγκοινωνιακού έργου, με τους εξής όρους και προϋποθέσεις :

Κάθε φορέας παροχής συγκοινωνιακού έργου δύναται να συνάπτει συμβάσεις με διαφημιστικές επιχειρήσεις (φυσικά ή νομικά πρόσωπα).

2. Το είδος της διαφήμισης, το θέμα, το λεκτικό, η καλλιτεχνική εκτέλεση και γενικά η εμφάνιση των διαφημίσεων υπόκειται στον έλεγχο της διοίκησης κάθε φορέα.

Η επιλογή των λεωφορείων στα οποία θα αναγράφεται ή θα αναρτάται κάθε φορά η διαφήμιση, καθορίζεται από τη Γενική Συνέλευση των μετόχων, μετά από πρόταση της διοίκησης του φορέα.

Β) Η εμπορική διαφήμιση στα επιβατηγά αυτοκίνητα δημοσίας χρήσης επιτρέπεται υπό τους όρους της Κ.Υ.Α. 54829/4034/2003 (ΦΕΚ Β' 1364) και ΚΥΑ Α42074/3253/14 (ΦΕΚ 2402/Β/2104) στις οποίες ορίζεται ότι :

1. Επιτρέπεται κατόπιν σύναψης συμβάσεως με διαφημιστικές επιχειρήσεις, η αναγραφή εμπορικών διαφημίσεων στα Επιβατηγά Δημόσιας Χρήσης (Ε.Δ.Χ.) αυτοκίνητα και η εκμετάλλευση αυτών (διαφημίσεων) από κάθε ιδιοκτήτη Ε. Δ.Χ. αυτοκινήτου, όπως αυτός προσδιορίζεται στην παρ. 2, του άρθρου 1 του Ν. 3109/2003, υπό τους εξής όρους και προϋποθέσεις:

α) Η αναγραφή των εμπορικών διαφημίσεων πραγματοποιείται εξωτερικά του οχήματος και μόνο στις θύρες αυτών πλην των παραθύρων.

- Εσωτερικά του οχήματος και σε οποιοδήποτε σημείο προσφέρεται για το σκοπό αυτό πλην του εμπρόσθιου και οπισθίου πνευμοθώρακα (παρμπρίζ) και παραθύρων.

- Περιλαμβάνει ένα μόνο θέμα με καλαισθητική εμφάνιση.

β) Η επιλογή των Ε.Δ.Χ. αυτοκινήτων στα οποία αναγράφεται κάθε φορά η διαφήμιση γίνεται από τα όργανα διοίκησης των παραπάνω Α.Ε. ή συνεταιρισμών ή από κάθε ιδιοκτήτη Ε.Δ.Χ. αυτοκινήτου, μη ενταγμένου σ' αυτά, κατά περίπτωση.

2. Επίσης επιτρέπεται στο εσωτερικό των Επιβατηγών Δημοσίας Χρήσης (Ε.Δ.Χ.) αυτοκινήτων και σε οποιοδήποτε σημείο που προσφέρεται για το σκοπό αυτό –πλην του οπισθίου ανεμοθώρακα και των παραθύρων – και σε συμφωνία με τις γενικότερες διατάξεις του Κ.Ο.Κ περί ασφαλούς οδήγησης, η τοποθέτηση κάθε είδους ηλεκτρονικής συσκευής για την προβολή διαφημιστικών μηνυμάτων για την προώθηση εμπορικών και επαγγελματικών σκοπών ή άλλων συναφών δραστηριοτήτων.

3. Απαγορεύεται η αναγραφή των παραπάνω διαφημίσεων, εφόσον αυτές:

α) Αντίκεινται στις διατάξεις του άρθρου 9 του Ν. 2251/1994 «Προστασία των καταναλωτών» (ΦΕΚ 191 Α'), όπως αυτό τροποποιήθηκε με το άρθρο 3 της Κοινής Υπουργικής Απόφασης 21-496/2000 (ΦΕΚ 1545 Β).

β) Προσβάλλουν τη δημόσια τάξη.

γ) Είναι γενικά κομματικού περιεχομένου.

δ) Παρεμποδίζουν με οποιονδήποτε τρόπο την ασφαλή οδήγηση του Ε.Χ. αυτοκινήτου και την ορατότητα των επιβατών».

Γ) Σύμφωνα με την αρ. 43/43833/25-09-2008 εγκύκλιο ΥΠ.ΕΣ. η προβολή διαφήμισεως επί του αμαξώματος αυτοκινήτων οχημάτων δημοσίας και ιδιωτικής χρήσης που δεν εκτελούν δημόσια συγκοινωνία είναι νόμιμη υπό τις ακόλουθες προϋποθέσεις :

1.- Δεν πρόκειται για φωτεινές ή φωτιζόμενες διαφημίσεις ή διαφημίσεις για τις οποίες χρησιμοποιούνται αντανακλαστικά στοιχεία ή διαφημίσεις με εναλλασσόμενα μηνύματα (άρθρο 11

§6 του Κ.Ο.Κ)

2.- Οι προβαλλόμενες διαφημίσεις δεν αποτελούν αντικείμενο εκμετάλλευσης, δεδομένου ότι τούτο θα προσέκρουε στην επιτρεπόμενη από το νόμο (άρθρο 2 §1 του ΚΟΚ) χρήση του αυτοκινήτου οχήματος, δημόσιας ή ιδιωτικής χρήσης.

Η χρήση των οχημάτων προσδιορίζεται από το άρθρο 2, παρ.1 του ΚΟΚ ως εξής :

Αυτοκίνητο δημόσιας χρήσης είναι το αυτοκίνητο όχημα με το οποίο εκτελούνται μεταφορές προσώπων ή πραγμάτων ή μικτές με ολική ή μερική μίσθωση ή με κόμιστρο ανά επιβάτη.

Αυτοκίνητο ιδιωτικής χρήσης είναι το αυτοκίνητο όχημα με το οποίο εκτελούνται μεταφορές προσώπων χωρίς κόμιστρο και πραγμάτων που ανήκουν στον ιδιοκτήτη ή κάτοχο αυτού.

Όπως συνάγεται, οι διαφημίσεις επί του αμαξώματος οχήματος αποτελούν αντικείμενο εκμετάλλευσης όταν εκ του περιεχομένου τους δεν προκύπτει συσχετισμός / συνάφεια με τα πρόσωπα ή πράγματα που μεταφέρουν τα οχήματα ή με το φυσικό / νομικό πρόσωπο που είναι ιδιοκτήτης ή κάτοχος του οχήματος.

Όπως προκύπτει από το άρθρο 1 §1 του ν.2946/2001 σε συνδυασμό με το άρθρο 15 του Β.Δ.24.9-20.10/1958 (Φ.Ε.Κ.171 τ.Α'20-10-1958), όπως ισχύει, η τοποθέτηση / αναγραφή διαφημίσεων στο εξωτερικό του αμαξώματος αυτοκινήτων οχημάτων δημόσιας ή ιδιωτικής χρήσης εμπίπτει στην έννοια της διαφήμισης που υπόκειται σε τέλος διαφήμισης υπέρ Ο.Τ.Α, καθώς πρόκειται για δημόσια προβολή μηνυμάτων κάθε μορφής (λογότυπο, απεικόνιση προϊόντων και διαφημιστικών παραστάσεων, αναγραφή στοιχείων επιχείρησης, διαφημιστικού μηνύματος κλπ.) που αποσκοπούν στην προώθηση εμπορικών και επαγγελματικών σκοπών ή άλλων συναφών δραστηριοτήτων.

Συνεπώς, επιπλέον προϋπόθεση για τη νόμιμη προβολή των συγκεκριμένων διαφημίσεων συνιστά η καταβολή του τέλους διαφήμισης υπέρ Ο.Τ.Α.

Από το άρθρο 15 του Β.Δ.24.9-20.10/1958 (Φ.Ε.Κ.171 τ.Α'20-10-1958) προβλέπεται ρητά η υπαγωγή της πράξης προβολής διαφημίσεων στην εξωτερική επιφάνεια των οχημάτων δημόσιας χρήσης, στην Κατηγορία Διαφήμισης Γ, για την οποία ο συντελεστής του τέλους διαφήμισης καθορίζεται από το δημοτικό συμβούλιο και το συνολικό ύψος του εξαρτάται από το μέγεθος και τη χρονική διάρκεια της.

Η προβολή διαφημίσεων στην εξωτερική επιφάνεια οχημάτων ιδιωτικής χρήσης εμπίπτει στην Κατηγορία Διαφήμισης Α για την οποία το τέλος ορίζεται σε ποσοστό 2% επί της δαπάνης που καταβλήθηκε για τη διενέργειά της, με βάση το φορολογικό στοιχείο που πρέπει να εκδίδεται για κάθε περίπτωση.

Στην κατηγορία διαφήμισης Γ το τέλος καταβάλλεται στον Ο.Τ.Α, στα διοικητικά όρια του οποίου εδρεύει το νομικό πρόσωπο που εκμεταλλεύεται το όχημα, κατά τη χορήγηση της σχετικής άδειας (άρθρο 5 του ν.2946/2001), ενώ στην περίπτωση των διαφημίσεων επί των οχημάτων ιδιωτικής χρήσης (Κατηγορία Δ) , το τέλος καταβάλλεται από το διαφημιζόμενο ιδιοκτήτη ή κάτοχο του αυτοκινήτου ιδιωτικής χρήσης, σε οποιοδήποτε γραφείο του Ταμείου Παρακαταθηκών & Δανείων λειτουργεί σε Δ.Ο.Υ. μέχρι τη λήξη της προθεσμίας υποβολής της δήλωσης φορολογίας εισοδήματος.

6) Από τον αέρα με οποιοδήποτε τρόπο σύμφωνα με την περ. β, παρ. 2, αρ. 1, του Ν. 2946/2001.

Άρθρο 12ο – Επιγραφές για τις οποίες δεν απαιτείται άδεια

Σύμφωνα με το αριθμ.πρωτ: 48900/28.09.2010 έγγραφο του ΥΠ.ΕΣ.Α.Η.Δ. η εκδοθείσα Κ.Υ.Α 38110/2002, κατ'εξουσιοδότηση του άρθρου 6 παρ.2 του Ν.2946/2001 σε συνδυασμό με τις διατάξεις του άρθρου 18 του Β.Δ της 24-9/20.10.1958, προβλέπει τη **διάκριση επαγγελματικών επιγραφών από τις υπαίθριες διαφημίσεις**, υπό την έννοια ότι για τις πρώτες δεν απαιτείται η έκδοση σχετικής άδειας και η καταβολή του τέλους διαφήμισης. Ως επιγραφές ορίζονται, οι πινακίδες που αναρτώνται ή προσαρτώνται σε τοίχους, προθήκες και θύρες καταστημάτων, γραφείων ή κατοικιών,

με σκοπό να προσδιορίσουν τη θέση, τη διεύθυνση, την ιδιότητα ή την επαγγελματική δραστηριότητα φυσικών προσώπων ή την επωνυμία και το αντικείμενο δραστηριότητας ενώσεων φυσικών προσώπων ή νομικών προσώπων δημοσίου ή ιδιωτικού δικαίου, που εκτελούν εργασίες στους χώρους αυτούς.

Σύμφωνα με την παρ.11 του άρθρου 2 της Κ.Υ.Α 38110/2002 επιτρέπεται η τοποθέτηση ενημερωτικών επιγραφών δηλωτικών της ιδιότητας των ενοίκων επί τοίχου παρά την είσοδο κτιρίου ή αυλόθυρα με μέγιστες διαστάσεις 0,20μ X 0,30μ. Οι επιγραφές με τις οποίες προσδιορίζεται η θέση, η διεύθυνση, η ιδιότητα ή η επαγγελματική δραστηριότητα φυσικού προσώπου, ή η επωνυμία και το αντικείμενο δραστηριότητας, ενώσεως φυσικών προσώπων ή νομικών προσώπων δημοσίου ή ιδιωτικού δικαίου, γράφονται υποχρεωτικώς στην ελληνική γλώσσα. Επιτρέπεται επιπρόσθετη αναγραφή της επιγραφής σε άλλη γλώσσα με μικρότερα στοιχεία (άρθρ.6, παρ.1, Ν.2946/2001). Η υποχρέωση αυτή, ισχύει ακόμα και στις περιπτώσεις των κατοχυρωμένων εμπορικών σημάτων των επιχειρήσεων (άρθρ.6 της αρ.20/2001 εγκυκλίου του ΥΠ.ΕΣ.)

Από 25.09.2002 ισχύει η Κ.Υ.Α 38110/09.09.2002 (ΦΕΚ 1255 τεύχος Β) με την οποία καθορίζονται οι προϋποθέσεις, οι προδιαγραφές, η μορφή του περιεχομένου και η διαδικασία τοποθέτησης των επιγραφών σε κτίρια και κοινόχρηστους χώρους, σύμφωνα με το άρθρο 6 παρ.2 του Ν.2946/2001 και έχουν ως εξής:

1. Οι επιγραφές που αναγράφονται, προσαρτώνται ή αναρτώνται σε τοίχους, προθήκες, θύρες καταστημάτων, γραφείων ή κατοικιών και είναι σχετικές με εργασίες που εκτελούνται στους χώρους αυτούς, τοποθετούνται παράλληλα με τις όψεις του κτιρίου.
2. Με την επιφύλαξη των οριζόμενων στην παράγραφο 5 του παρόντος άρθρου η τοποθέτηση επιγραφών επιτρέπεται μόνο στο ισόγειο του κτιρίου.
3. Η έγκριση, με την έκδοση οικοδομικής άδειας, αρχιτεκτονικής μελέτης που προβλέπει ειδικές θέσεις τοποθέτησης επιγραφών στο ισόγειο κτιρίου, καθώς και η τοποθέτηση επιγραφών στο ισόγειο κτιρίου, σε κάθε άλλη περίπτωση, επιτρέπεται μόνον υπό τις ακόλουθες προϋποθέσεις:
 - Α) Ότι οι επιγραφές έχουν μέγιστο συνολικό ύψος 0,70 μ.
 - Β) Ότι οι επιγραφές μπορούν να εξέχουν από την όψη του κτιρίου μέχρι 0,20 μ.
 - Γ) Σε περίπτωση που υπάρχει στην όψη του κτιρίου εμφανής κάρναβος (= ένα πλέγμα γραμμών, συνήθως οριζόντιων και κάθετων μεταξύ τους, που ισαπέχουν και χρησιμοποιείται από τους αρχιτέκτονες για την οργάνωση της κάτοψης, όσο και για τις όψεις του κτιρίου), ότι οι επιγραφές τοποθετούνται μεταξύ των υποστυλωμάτων, χωρίς να τα επικαλύπτουν.
 - Δ) Ότι σε καμία περίπτωση, δεν επιτρέπεται να καλύπτονται τα παράθυρα και τα διαφανή τμήματα των υαλοστασίων, που είναι απαραίτητα για του απαιτούμενο φυσικό φωτισμό.
4. Σε περίπτωση που στην αρχιτεκτονική μελέτη του κτιρίου, όπως αυτή έχει εγκριθεί με την έκδοση της οικοδομικής άδειας, προβλέπονται θέσεις για την τοποθέτηση επιγραφών στο ισόγειο κτιρίου, η τοποθέτηση επιγραφών επιτρέπεται μόνον στις θέσεις αυτές.
5. Σε κτίρια με ενιαία χρήση, επιτρέπεται κατ'εξάιρεση, επιπλέον του ισογείου, η τοποθέτηση μιας μόνον επιγραφής άνωθεν του ισογείου. Και η επιγραφή αυτή τοποθετείται παράλληλα με την όψη του κτιρίου. Η τοποθέτηση επιγραφής άνωθεν του ισογείου υπόκειται, κατά τα λοιπά, στις προδιαγραφές υπό στοιχεία Α , Γ της παραγράφου 3 του παρόντος άρθρου . Σε καμία περίπτωση η επιγραφή αυτή, δεν επιτρέπεται να καλύπτει παράθυρα ή διαφανή τμήματα των υαλοστασίων. Η επιγραφή αυτή μπορεί όμως να αποτελείται από ανεξάρτητα στοιχεία, με διαστάσεις κατ'ανώτατο όριο 0,70 X 0,70 μ, τα οποία μπορεί να διατάσσονται και καθέτως σε μια στήλη μέγιστου πλάτους ενός στοιχείου. Σε περίπτωση που στην αρχιτεκτονική μελέτη του κτιρίου, όπως αυτή έχει εγκριθεί με την έκδοση της οικοδομικής άδειας, προβλέπεται θέση για την τοποθέτηση επιγραφής άνωθεν του ισογείου, η τοποθέτηση της επιγραφής αυτής επιτρέπεται μόνον στην προβλεπόμενη θέση. Σε κάθε άλλη περίπτωση, η τοποθέτηση επιγραφής άνωθεν του ισογείου κτιρίου, επιτρέπεται μόνο μετά από έγκριση του ΣΥ.ΠΟ.Θ.Α.
6. Κατ'εξάιρεση της παραγράφου 1 του παρόντος, οι επιγραφές φαρμακείων, κλινικών και νοσοκομείων, επιτρέπεται να είναι κάθετες προς την όψη του κτιρίου. Οι κάθετες αυτές επιγραφές έχουν διαστάσεις κατ' ανώτατο όριο 0,70 X 0,70 X 0,25 μ και δεν μπορεί να απέχουν από την όψη του κτιρίου περισσότερο από 0,30μ. Το κάτω μέρος των επιγραφών, δεν μπορεί να απέχει λιγότερο των 3μ από τη στάθμη του πεζοδρομίου και η εξωτερική πλευρά τους να βρίσκεται σε απόσταση πέραν των

0,50 μ από τη νοητή κατακόρυφο που περνά από το κράσπεδο του πεζοδρομίου.

7. Η ανάρτηση ή τοποθέτηση επιγραφών στα στηθαία ή κιγκλιδώματα των εξωστών, στα προστεγάσματα και στις λειτουργικές προεξοχές (έρκερ) των κτιρίων απαγορεύεται.

8. Δεν επιτρέπεται η τοποθέτηση φωτεινών επιγραφών στους χώρους της παρ.1 του άρθρου 6 του παρόντα κανονισμού.

9. Στις φωτιζόμενες επιγραφές, η ένταση του φωτισμού δεν επιτρέπεται να υπερβαίνει κατά περισσότερα από 250 κηρία την ανώτατη ένταση φωτός που υπάρχει στο δημόσιο χώρο, στον οποίο βρίσκεται πλησιέστερα η επιγραφή. Ο φωτισμός δεν επιτρέπεται να χρησιμοποιεί μέσα δημιουργίας οπτικών εντυπωσιασμών, όπως τρεμολαμπυρίσματα, χρωματικές εναλλαγές, κινούμενες προβολές, κ.λ.π.

10. Στις επιγραφές που βρίσκονται σε απόσταση μικρότερη των 30 μέτρων από δασικές εκτάσεις ή εκτάσεις με πλούσια βλάστηση, δεν επιτρέπεται να χρησιμοποιηθούν υλικά με πυραντοχή μικρότερη των 240 λεπτών (RF-240).

11. Επιτρέπεται η τοποθέτηση ενημερωτικών επιγραφών που δηλώνουν την ιδιότητα των ενοίκων, επί τοίχου παρά την είσοδο κτιρίου ή αυλόθυρα με μέγιστες διαστάσεις 0,20μΧ0,30 μ.

12. Απαγορεύεται η τοποθέτηση πινακίδων εντός των αρχαιολογικών χώρων, των ιστορικών τόπων και κατά μήκος των ορίων τους. Ειδικώς για τα μνημεία του Καταλόγου της Παγκόσμια Κληρονομιάς της UNESCO, απαγορεύεται η τοποθέτηση πινακίδων σε οποιοδήποτε σημείο που εντάσσεται στο πεδίο θέασής τους. Επιτρέπεται η τοποθέτηση πινακίδων πλησίον αρχαίου ή νεότερου μνημείου, με άδεια που χορηγεί η αρμόδια Υπηρεσία του Υπουργείου Πολιτισμού, έπειτα από γνώμη του Συμβουλίου. 18 Πρατήρια Υγρών Καυσίμων Στην αριθμ.16/61067/02.02.2011 εγκύκλιο του ΥΠ.ΕΣ.Α.Η.Δ. αναφέρεται πως με βάση

Πρατήρια Υγρών καυσίμων

Στην αρ. 16/61067/02-02-2011 εγκύκλιο του ΥΠ.ΕΣ.Α.Η.Δ. αναφέρεται πως με βάση το αρ. 82 της υπ' αρ. 7/2009 αγορανομικής διάταξης (Α. .) και το άρθρο 10, παρ. 6 του Ν. 3710/2008, οι κάτοχοι άδειας λειτουργίας πρατηρίων υγρών καυσίμων καθώς και οι σταθμοί αυτοκινήτων με αντλίες υγρών καυσίμων υποχρεούνται να διαθέτουν πινακίδα, επί της οποίας αναγράφεται το σήμα της εταιρείας πετρελαιοειδών με την οποία έχει συναφθεί σύμβαση συνεργασίας καθώς και οι τιμές πώλησης κάθε είδους καυσίμου ανά λίτρο.

Όπως αναφέρεται στην υπ' αρ. 32/2006 εγκύκλιό του ΥΠ.ΕΣ. και προβλέπεται ρητά από την παρ. 6 του αρ. 10 του Ν. 3710/2008, οι υποχρεωτικές πινακίδες των πρατηρίων υγρών καυσίμων δεν είναι διαφημιστικές, υπό την έννοια ότι δεν υφίσταται υποχρέωση καταβολής για αυτές τέλους διαφήμισης και δεν απαιτείται για την τοποθέτησή τους η άδεια που προβλέπεται από το αρ. 5 του Ν. 2946/2001.

Οι εν λόγω πινακίδες, αποσκοπώντας στην προστασία και ενημέρωση των καταναλωτών, τοποθετούνται σε περίοπτη θέση του πρατηρίου ή σταθμού αυτοκινήτων, οι τιμές λιανικής πώλησης αναγράφονται ακριβώς κάτω ή παράπλευρα του εταιρικού σήματος, φωτίζονται κατά τις νυκτερινές ώρες και τα αναγραφόμενα επ' αυτών ψηφία των τιμών πώλησης πρέπει να έχουν ύψος τουλάχιστον 15 εκατοστών, άνευ καθορισμού μέγιστων διαστάσεων από τις υφιστάμενες διατάξεις.

Με την αρ. 32/47698/06-09-2006 εγκ. του ΥΠ.ΕΣ. ορίζεται ότι για τα ελεύθερα πρατήρια (λευκά), που δεν έχουν αποκλειστική σύμβαση συνεργασίας με μία συγκεκριμένη εταιρεία και φέρουν πινακίδα με ειδικό σήμα «Ε.Π», έχει οριστεί ότι η πινακίδα με το ειδικό σήμα «Ε.Π» είναι αυτοφωτιζόμενη, λευκού χρώματος και διαστάσεων τουλάχιστον 1,50 X 1,50 m., με γράμματα ύψους τουλάχιστον 0,60 m. και είναι αναρτημένη σε ύψος τουλάχιστον 4,50 μέτρων (η κάτω πλευρά της) από την επιφάνεια του εδάφους, στην πλευρά του πρατηρίου που συνορεύει με το δρόμο και κατά τέτοιο τρόπο που να είναι ορατή από παντού.

Σύμφωνα με το άρθρο 11, παρ. 4 του Ν.2696/1999 (Κώδικας Οδικής Κυκλοφορίας) οι πινακίδες σήματος και τιμών όλων των πρατηρίων υγρών καυσίμων που λειτουργούν παρά την οδό,

δύνανται να τοποθετούνται και κάθετα προς τον άξονα της οδού.

Τυχόν άλλες πινακίδες πέραν των προαναφερόμενων πινακίδων σήματος/τιμών, που τοποθετούνται είτε εντός του πρατηρίου/σταθμού είτε επί του πεζοδρομίου με σκοπό την προβολή διαφημιστικών μηνυμάτων είναι διαφημιστικές, υπόκεινται στο τέλος διαφήμισης και για την τοποθέτησή τους απαιτείται η έκδοση της προβλεπόμενης, από το άρθρο 5 του Ν. 2946/2001, άδειας.

Δε συνιστά διαφήμιση η απλή παρουσίαση ενός προϊόντος που διακινεί ή μιας υπηρεσίας που παρέχει το πρατήριο (π.χ. απλή αναγραφή λογότυπου λιπαντικών – ή της λέξης «πλυντήριο», «mini market», κτλ), όταν δεν συνοδεύεται από κάποιο σχετικό διαφημιστικό μήνυμα (αρ. 9, παρ.1 του Ν. 2251/1994 και υπ' αρ. 225/1999 Γνωμοδότηση του ΝΣΚ). Εν προκειμένω, το παραπάνω αποτελεί επιγραφή κατά το άρθρο 6 του ν. 2946/2001 και εμπίπτει στο πεδίο εφαρμογής της Κ.Υ.Α. 38110/2002 (ΦΕΚ 1255 Β).

Οι πινακίδες με το σήμα της συμβεβλημένης εταιρίας πετρελαιοειδών και τις τιμές των καυσίμων δύνανται να τοποθετούνται είτε εντός του χώρου του πρατηρίου είτε επί του πεζοδρομίου, παράλληλα ή κάθετα προς τον άξονα της οδού (δεύτερο εδάφιο της παρ. 4 του άρθρου 11 του ν. 2696/1999, όπως τροποποιήθηκε και ισχύει). Για την τοποθέτηση της πινακίδας αυτής επί του πεζοδρομίου απαιτείται άδεια κατάληψης κοινόχρηστου χώρου από τον οικείο δήμο/κοινότητα και η καταβολή από τον ιδιοκτήτη/κάτοχο του πρατηρίου του σχετικού τέλους, σύμφωνα με τις διατάξεις του άρθρου 3, παρ. 6 του Ν. 1080/1980.

Άρθρο 13^ο - Άδεια για την υπαίθρια διαφήμιση και την τοποθέτηση πλαισίων Διαφημίσεων (αρ. 5 Ν. 2946/2001 όπως τροποποιήθηκε με το άρθρο 54 του ν. 4735/20 (ΦΕΚ 197 Α/12-10-2020))

1. Για την προβολή της υπαίθριας διαφήμισης στους καθορισμένους χώρους απαιτείται ενιαία άδεια προβολής υπαίθριας διαφήμισης και τοποθέτησης διαφημιστικών πλαισίων. Η άδεια χορηγείται με απόφαση δημάρχου, ύστερα από αίτηση του διαφημιστή ή του διαφημιζόμενου που συνοδεύεται από: α) τα απαραίτητα στοιχεία για τον προσδιορισμό του τέλους που προβλέπεται στο άρθρο 15 του β.δ. 24.9/20.10.1958 (Α' 171) και β) βεβαίωση μηχανικού για τις προδιαγραφές των υπό εγκατάσταση διαφημιστικών πλαισίων. Η άδεια εκδίδεται ύστερα από θετική εισήγηση των αρμόδιων Υπηρεσιών του δήμου, οι οποίες εξετάζουν αν τα πλαίσια πληρούν τις προδιαγραφές της υπ' αρ. 46526/21.7.2020 κοινής απόφασης των Υπουργών Ανάπτυξης και Επενδύσεων, Περιβάλλοντος και Ενέργειας, Πολιτισμού και Αθλητισμού, Εσωτερικών και Υποδομών και Μεταφορών (Β' 3049). Εντός πέντε (5) εργασίμων ημερών από την έκδοση της άδειας, καταβάλλεται το οφειλόμενο τέλος διαφήμισης από τον δικαιούχο αυτής. Σε διαφορετική περίπτωση, η άδεια θεωρείται αυτοδίκαια ως μηδέποτε εκδοθείσα.

2. Για την χορήγηση άδειας προβολής υπαίθριας διαφήμισης ή για την τοποθέτηση πλαισίων διαφημίσεων σε ιδιωτικό κτίριο ή οικόπεδο, απαιτείται επίσης και η προηγούμενη γνώμη του αρμόδιου Τοπικού Συμβουλίου Μνημείων του Υπουργείου Πολιτισμού, που εξετάζει αν περιορίζεται η θέα και προκαλείται υποβάθμιση μνημείων και αρχαιολογικών χώρων, καθώς και γνώμη του πρωτοβάθμιου Αρχιτεκτονικού Συμβουλίου το οποίο εξετάζει αν θίγεται η αισθητική της περιοχής, αν επιβαρύνεται στατικά το κτίριο ή αν δημιουργείται τεχνικό πρόβλημα σε αυτό από την διαφημιστική κατασκευή. Οι γνώμες του προηγούμενου εδαφίου παρέχονται μέσα σε προθεσμία ενός μηνός από την υποβολή της σχετικής αίτησης. Αν παρέλθει άπρακτη η ανωτέρω προθεσμία άδεια εκδίδεται χωρίς τις γνώμες αυτές. Η άδεια της παραγράφου αυτής ισχύει μέχρι τρία έτη και μπορεί να ανανεώνεται μία ή περισσότερες φορές, για ίσο χρονικό διάστημα με την ίδια διαδικασία.

3.-Για την προβολή υπαίθριας διαφήμισης και την τοποθέτηση πλαισίων διαφημίσεων στους χώρους και τα οχήματα της περ. γ' της παρ. 2 του άρθρου 1 του Ν. 2946/2001 απαιτείται προηγούμενη άδεια, κατά τα οριζόμενα στην παρ. 1 του παρόντος άρθρου, η οποία ισχύει μέχρι τρία έτη και μπορεί να ανανεώνεται μία ή περισσότερες φορές, για ίσο χρονικό διάστημα με την ίδια διαδικασία. Για διαφημίσεις και πλαίσια που τοποθετούνται ή προβάλλονται μέσα ή στην εξωτερική επιφάνεια των

οχημάτων της ανωτέρω περίπτωσης, αρμόδιος Δήμος για την χορήγηση της αδειάς, είναι εκείνος στα διοικητικά όρια του οποίου εδρεύει η επιχείρηση, που εκμεταλλεύεται τα οχήματα.

4.- Για διαφημίσεις οι οποίες διενεργούνται από τον αέρα, αρμόδιος για τη χορήγηση της αδειάς, Δήμος, είναι εκείνος στα διοικητικά όρια του οποίου έχει την έδρα της η επιχείρηση του διαφημιζόμενου.

5.- Για τις ενδεικτικές πινακίδες της περ. β' της παρ. 2 του αρ. 2 του Ν. 2946/2001 (φαρμακεία, κέντρα υγείας, νοσοκομεία κλπ.) απαιτείται απόφαση του Δημοτικού Συμβουλίου.

Όπως ορίζεται από τις διατάξεις του άρθρου 1 του Ν. 2946/2001, οι υπαίθριες διαφημίσεις προβάλλονται:

α) σε κοινόχρηστους, δημοτικούς ή κοινοτικούς χώρους β) σε ιδιωτικά κτίρια ή οικόπεδα γ) από τον αέρα, με οποιοδήποτε τρόπο ή μέσο και

δ) σε χώρους σιδηροδρομικών, λιμενικών και αεροπορικών σταθμών, σε στάδια και γήπεδα, σε οχήματα σιδηροδρόμων, τροχιοδρόμων, ηλεκτροκινήτων αυτοκινήτων και κάθε τύπου δημόσιας χρήσης οχημάτων, ή στην εξωτερική επιφάνειά τους, σε στέγαστρα αφετηριών ή στάσεων αναμονής επιβατών, αστικών και υπεραστικών συγκοινωνιών και σε περίπτερα.

Για κάθε προβολή μηνύματος στους ανωτέρω χώρους ή και για την τοποθέτηση των ειδικών προδιαγραφών πλαισίων, απαιτείται άδεια που χορηγείται από την αρμόδια τοπική αρχή.

A.- Άδεια για υπαίθρια διαφήμιση σε κοινόχρηστους δημοτικούς χώρους.

Για την προβολή της υπαίθριας διαφήμισης στους καθορισμένους χώρους απαιτείται ενιαία άδεια προβολής υπαίθριας διαφήμισης και τοποθέτησης διαφημιστικών πλαισίων. Η **άδεια χορηγείται με απόφαση Δημάρχου**, ύστερα από αίτηση του διαφημιστή ή του διαφημιζόμενου που συνοδεύεται από: α) τα απαραίτητα στοιχεία για τον προσδιορισμό του τέλους που προβλέπεται στο άρθρο 15 του β.δ. 24.9/20.10.1958 (Α' 171) και β) βεβαίωση μηχανικού για τις προδιαγραφές των υπό εγκατάσταση διαφημιστικών πλαισίων. Η άδεια εκδίδεται ύστερα από θετική εισήγηση των αρμόδιων Υπηρεσιών του δήμου, οι οποίες εξετάζουν αν τα πλαίσια πληρούν τις προδιαγραφές της υπ' αρ. 46526/21.7.2020 κοινής απόφασης των Υπουργών Ανάπτυξης και Επενδύσεων, Περιβάλλοντος και Ενέργειας, Πολιτισμού και Αθλητισμού, Εσωτερικών και Υποδομών και Μεταφορών (Β' 3049). Εντός πέντε (5) εργασίμων ημερών από την έκδοση της άδειας, καταβάλλεται το οφειλόμενο τέλος διαφήμισης από τον δικαιούχο αυτής. Σε διαφορετική περίπτωση, η άδεια θεωρείται αυτοδίκαια ως μηδέποτε εκδοθείσα.

Οι ενέργειες δηλαδή που απαιτούνται για τη χορήγηση της άδειας είναι οι εξής:

- Αίτηση του ενδιαφερόμενου
- Υποβολή δικαιολογητικών για τον προσδιορισμό του τέλους
- Βεβαίωση μηχανικού για τις προδιαγραφές των υπό εγκατάσταση διαφημιστικών πλαισίων.
- Για την ηλεκτροδότηση των διαφημιστικών πλαισίων που επιτρέπεται να είναι να είναι φωτεινά ή φωτιζόμενα, υποβάλλονται υπεύθυνες δηλώσεις αδειούχου εγκαταστάτη, υπογεγραμμένες από διπλωματούχο ηλεκτρολόγο ή μηχανολόγο μηχανικό σύμφωνα με τις παρ.5,6,7 και 8 του άρθρου 10 της παρούσας κανονιστικής
- Έκδοση της άδειας προβολής υπαίθριου μηνύματος
- Καταβολή του τέλους διαφήμισης

B.- Άδεια για υπαίθρια διαφήμιση σε ιδιωτικά κτίρια ή οικόπεδα.

Και για την υπαίθρια προβολή μηνυμάτων ή για την τοποθέτηση των διαφημιστικών πλαισίων σε ιδιωτικό κτίριο ή οικόπεδο, απαιτείται άδεια, που χορηγείται επίσης από τον δήμο, ύστερα από αίτηση του ενδιαφερομένου και έχει τριετή ισχύ, με δυνατότητα ανανέωσης της για περισσότερες της μιας φορές, για ίσο χρονικό διάστημα και με την διαδικασία που περιγράφεται κατωτέρω.

Προϋπόθεση για τη χορήγηση της άδειας είναι η προηγούμενη γνώμη του Τοπικού Συμβουλίου Μνημείων του Υπουργείου Πολιτισμού και η γνώμη του οικείου πρωτοβάθμιου Συμβουλίου Αρχιτεκτονικής, γνώμες που πρέπει να παρασχεθούν εντός μηνός από της υποβολής της αίτησης.

Από την υπηρεσία του δήμου διαβιβάζεται άμεσα αντίγραφο της αίτησης του ενδιαφερόμενου στις ανωτέρω υπηρεσίες καθώς και κάθε άλλο στοιχείο που κρίνεται αναγκαίο, ώστε αυτές να σχηματίσουν κατά το δυνατόν πλήρη άποψη, προκειμένου εν συνεχεία να εκφράσουν τη γνώμη τους, για το αν περιορίζεται η θέα και προκαλείται υποβάθμιση μνημείων και αρχαιολογικών χώρων, αν θίγεται η αισθητική της περιοχής, αν επιβαρύνεται στατικώς το κτίριο ή αν δημιουργείται τεχνικό πρόβλημα σε αυτό από τη διαφημιστική κατασκευή.

Εφόσον οι γνώμες αυτές δεν παρασχεθούν, τότε η άδεια εκδίδεται χωρίς αυτές. Σε κάθε περίπτωση θα πρέπει οπωσδήποτε να έχει γίνει έγγραφη ενέργεια από τις υπηρεσίες του Δήμου προς τις ανωτέρω συναρμόδιες υπηρεσίες, τόσο για την πληρότητα του φακέλου όσο και για την τήρηση του ουσιώδους τύπου της διαδικασίας έκδοσης της άδειας, ώστε αυτή να μη πάσχει ακυρότητας.

Γ. - Άδεια για διαφήμιση από τον αέρα, με οποιοδήποτε τρόπο ή μέσο

Για τις διαφημίσεις που διενεργούνται από τον αέρα, απαιτείται άδεια, που χορηγείται, ύστερα από αίτηση του ενδιαφερόμενου στο Δήμο, στα διοικητικά όρια του οποίου έχει την έδρα της η επιχείρηση του διαφημιζόμενου. Με την άδεια αυτή καθορίζεται και η χρονική ισχύς της, για την από αέρος διαφήμιση.

Δ.- Άδεια για διαφήμιση σε χώρους σιδηροδρομικών, λιμενικών και αεροπορικών σταθμών, σε στάδια και γήπεδα, σε οχήματα σιδηροδρόμων, τροχιοδρόμων, ηλεκτροκινήτων αυτοκινήτων και κάθε τύπου δημόσιας χρήσης οχημάτων ή στην εξωτερική επιφάνειά τους, σε στέγαστρα αφετηριών ή στάσεων αναμονής επιβατών, αστικών και υπεραστικών συγκοινωνιών και σε περίπτερα.

Για την προβολή διαφημιστικών μηνυμάτων στους ανωτέρω χώρους απαιτείται άδεια, που χορηγείται με απόφαση του Δημάρχου, χρονικής ισχύος τριών ετών, με δυνατότητα ανανέωσής της για ίσο χρονικό διάστημα, μια ή περισσότερες φορές, ύστερα από αίτηση του ενδιαφερόμενου.

Και η αίτηση αυτή, πρέπει να συνοδεύεται από τα απαραίτητα στοιχεία, τα οποία θα συμβάλουν στον προσδιορισμό του οφειλόμενου τέλους διαφήμισης.

Για την τοποθέτηση των πλαισίων διαφήμισης, απαιτείται επίσης άδεια και ακολουθείται η διαδικασία που προβλέπει η παράγραφος 1 του άρθρου αυτού.

Ειδικότερα για τα διαφημιστικά μηνύματα που προβάλλονται μέσα ή, στην εξωτερική επιφάνεια των οχημάτων, όπως αυτά αναφέρθηκαν πιο πάνω, για τη χορήγηση της άδειας αρμόδιος Δήμος είναι εκείνος στα διοικητικά όρια του οποίου εδρεύει η επιχείρηση που εκμεταλλεύεται τα οχήματα.

Απαραίτητα δικαιολογητικά για την έκδοση αδείας

Σε κάθε περίπτωση που απαιτείται άδεια Δημάρχου για την τοποθέτηση ενδεικτικών πινακίδων και επιγραφών ή διαφημιστικών πλαισίων, για τη διενέργεια υπαίθριων διαφημίσεων, υποβάλλονται στο Δήμο τα παρακάτω δικαιολογητικά :

Α. Αίτηση στην οποία θα αναγράφονται τουλάχιστον τα κάτωθι :

- το ονοματεπώνυμο ή η επωνυμία του αιτούντος, το είδος και η διεύθυνση της επιχείρησης (εάν πρόκειται για εταιρείες θα πρέπει οπωσδήποτε να προσκομίσουν το εταιρικό τους), διεύθυνση κατοικίας και τηλέφωνο επικοινωνίας η θέση και το είδος του αιτουμένου προς χρήση χώρου.

Β. Βεβαίωση από την ταμιακή υπηρεσία του Δήμου, ότι ο ενδιαφερόμενος δεν είναι οφειλέτης του Δήμου (Δημοτική Ενημερότητα, άρθρο 285 του Δ.Κ.Κ.).

Γ. Ταμιακή απόδειξη με το Α.Φ.Μ. της επιχείρησης ή έντυπο της αρμόδιας Δ.Ο.Υ. περί χορήγησης Α.Φ.Μ.

Δ. Φωτοαντίγραφο του δελτίου αστυνομικής ταυτότητας.

Ε. Συμφωνητικό με ιδιοκτήτη σε περίπτωση μίσθωσης ιδιωτικού χώρου.

ΣΤ. Υπεύθυνη δήλωση, υπογεγραμμένη από πολιτικό μηχανικό, με την οποία πιστοποιείται η στατική επάρκεια του διαφημιστικού πλαισίου κλπ.

Ζ. Σχεδιάγραμμα του οικοπέδου, με την ένδειξη του χώρου τοποθέτησης των ενδεικτικών πινακίδων, των επιγραφών ή των διαφημιστικών πλαισίων.

Η. Τεχνική περιγραφή της κατασκευής

Θ. Σχέδιο (μακέτα) των ενδεικτικών πινακίδων, των επιγραφών, των διαφημιστικών πλαισίων ή των διαφημίσεων με οποιοδήποτε διαφημιστικό μέσο, στο οποίο να φαίνονται οι διαστάσεις, προκειμένου να γίνει ο έλεγχος νομιμότητας και ο υπολογισμός του εμβαδού και του αναλογούντος Τέλους.

Ι. Πιστοποιητικό από αδειούχο εγκαταστάτη ηλεκτρολόγο ως προς τη μελέτη της ηλεκτροδότησης κάθε είδους φωτεινής ή φωτιζόμενης διαφήμισης.

Η αίτηση απορρίπτεται, αν δεν συνοδεύεται από τα ζητούμενα στοιχεία, τα οποία είναι απαραίτητα για την έγκριση της άδειας από το Δήμαρχο.

Εντός πέντε (5) εργασίμων ημερών από την έκδοση της άδειας, καταβάλλεται το οφειλόμενο τέλος διαφήμισης από τον δικαιούχο αυτής. Σε διαφορετική περίπτωση, η άδεια θεωρείται αυτοδίκαια ως μηδέποτε εκδοθείσα σύμφωνα με την παρ. 1 του άρθρου 5 του 2946/01.

Άρθρο 14^ο – Διοικητικές κυρώσεις (αρ. 8 Ν. 2946/2001 όπως ισχύει)

Παράνομη είναι κάθε διαφήμιση που διενεργείται χωρίς άδεια του δήμου, που γίνεται κατά παράβαση των όρων της άδειας, που γίνεται σε χώρο ή με τρόπο που απαγορεύεται από τον νόμο και τις αποφάσεις του Δ.Σ., που έχει τοποθετηθεί σε δημοτικούς ή κοινόχρηστους χώρους που δεν καθορίστηκαν για την προβολή υπαίθριας διαφήμισης από το δημοτικό συμβούλιο (παρ. 1 του αρ. 3 Ν.2946/2001) ή χωρίς να τηρούνται οι προδιαγραφές που ορίζουν ο νόμος και οι εκδοθείσες Κ.Υ.Α. και όταν δεν έχει καταβληθεί στο δήμο το ανάλογο τέλος.

Σε κάθε υπαίθρια διαφήμιση πρέπει να αναγράφεται σε εμφανές σημείο, το ονοματεπώνυμο ή επωνυμία και η διεύθυνση του διαφημιστή ή του διαφημιζόμενου και ο αριθμός της άδειας που χορηγήθηκε. Υπαίθριες διαφημίσεις στις οποίες δεν αναγράφονται τα ανωτέρω θεωρούνται παράνομες και αφαιρούνται με ευθύνη του οικείου δήμου.

Στους διαφημιστές, καθώς και σε όσους μισθώνουν και εκμεταλλεύονται χώρους υπαίθριας διαφήμισης επιβάλλεται πρόστιμο, σε περίπτωση παράβασης των διατάξεων του νόμου 2946/2001 καθώς και των κατ' εξουσιοδότησή του εκδιδόμενων κανονιστικών πράξεων. Πρόστιμο επιβάλλεται και σε βάρος των διαφημιζομένων, στις περιπτώσεις που διενεργείται υπαίθρια διαφήμιση εκτός των χώρων που έχουν καθοριστεί σύμφωνα με τις διατάξεις του Ν. 2946/2001.

Το πρόστιμο επιβάλλεται με απόφαση:

α) του Δημοτικού Συμβουλίου του Δήμου, στα διοικητικά όρια του οποίου τελέστηκε η παράβαση,

β) του Συντονιστή της Αποκεντρωμένης Διοίκησης, αν η παράβαση τελέστηκε κατά μήκος των εθνικών οδών, των επαρχιακών οδών και εντός των ζωνών απαγόρευσης που ορίζονται στα δύο πρώτα εδάφια της παρ. 1 του άρθρου 11 του ν. 2696/1999, του σιδηροδρομικού δικτύου, των αυτοκινητοδρόμων, των οδών ταχείας κυκλοφορίας, καθώς και στους χώρους των σταθμών εξυπηρέτησης αυτοκινήτων (Σ.Ε.Α.),

γ) του οικείου Περιφερειάρχη ή του οικείου χωρικού Αντιπεριφερειάρχη, για παραβάσεις που τελούνται στους οδικούς άξονες, των οποίων την αρμοδιότητα συντήρησης έχουν οι περιφέρειες. Ειδικότερα, τα όργανα της περ. γ) επιβάλλουν πρόστιμο για παραβάσεις στις επιφάνειες τεχνικών έργων, στις διαχωριστικές νησίδες, στις λωρίδες έκτακτης ανάγκης, στους χώρους προσωρινής στάθμευσης, σε τοίχους αντιστήριξης, γέφυρες, σήραγγες, στο κατάστρωμα των οδών, σε στύλους και υποσταθμούς εγκαταστάσεων κοινής ωφέλειας, σε πινακίδες δημόσιας πληροφόρησης, σε πινακίδες οδικής σήμανσης και στους φωτεινούς σηματοδότες οδικής κυκλοφορίας αρμοδιότητάς τους.

Το πρόστιμο εισπράττεται σύμφωνα με τις διατάξεις του Κώδικα Είσπραξης Δημοσίων Εσόδων και αποδίδεται στον φορέα που το επέβαλε.».

Το ύψος του προστίμου ανέρχεται από χίλια πεντακόσια (1.500) ευρώ μέχρι τριάντα χιλιάδες (30.000) ευρώ και επιβάλλεται ανάλογα με τον βαθμό διακινδύνευσης της ασφάλειας των χρηστών, σύμφωνα με τον ΚΟΚ.».

Σε όσους παραβαίνουν τις διατάξεις της παρ. 1 του αρ. 6 του Ν. 2946/2001 (για την υποχρεωτική χρήση της ελληνικής γλώσσας στις επιγραφές) ή της Κ.Υ.Α. με αριθμ. 38110/2002 στην οποία καθορίζονται οι προδιαγραφές και η διαδικασία τοποθέτησης των επιγραφών, επιβάλλεται από το Δημοτικό Συμβούλιο ή τον Γενικό Γραμματέα της Αποκεντρωμένης Διοίκησης (σύμφωνα με την παρ. 2 του αρ. 8 του Ν. 2946/2001) πρόστιμο από 587,00 ευρώ έως 5.869,00 ευρώ ανάλογα με τις περιστάσεις. Το ίδιο πρόστιμο επιβάλλεται και σε όσους δεν έχουν προσαρμόσει τις επιγραφές τους σύμφωνα με τα οριζόμενα στην προαναφερόμενη ΚΥΑ.

Η απόφαση του Δημοτικού Συμβουλίου εκδίδεται αφού προηγουμένως γίνει διαπίστωση της παράβασης και συνταχθεί σχετική πράξη αυτοψίας από το Αυτοτελές Τμήμα Ελέγχου Κοινοχρήστων Χώρων και ύστερα από εισήγηση του Τμήματος Αδειοδότησης και Ρύθμισης Εμπορικών Δραστηριοτήτων.

Σύμφωνα με την παρ. 1.α του άρθρου 9 του ν. 2946/01 όπως τροποποιήθηκε με το άρθρο 60 του ν. 4954/22 (ΦΕΚ -136/9-7-2022 τεύχος Α') :

Πλαίσια και διαφημίσεις που τοποθετούνται σε δημοτικούς ή κοινόχρηστους χώρους άνευ ή κατά παρέκκλιση των αδειών της παρ. 1 του άρθρου 5 του Ν. 2946/2001 ή στα οποία δεν αναγράφονται τα στοιχεία της παρ. 2 του άρθρου 4 του Ν. 2946/2001, καθώς και σε κολώνες φωτισμού ή στύλους κατά μήκος οδών, θεωρούνται ρύποι και απομακρύνονται εντός πέντε (5) ημερών από την καθ' οιονδήποτε τρόπο ενημέρωση του οικείου δήμου και με ευθύνη αυτού, χωρίς να απαιτείται η έκδοση απόφασης της παρ. 1. του άρθρου 15 της παρούσας κανονιστικής.

Σε διαφημιστές και διαφημιζόμενους των οποίων τα διαφημιστικά πλαίσια και οι διαφημίσεις θεωρούνται ρύποι και απομακρύνονται κατά τις διατάξεις της προηγούμενης παραγράφου, επιβάλλονται τα πρόστιμα που προβλέπονται στον οικείο κανονισμό καθαριότητας όπως ισχύουν κατά το χρόνο τέλεσης της παράβασης.

Η αρμοδιότητα βεβαίωσης της παράβασης ανήκει στον Επόπτη Καθαριότητας, στο Αυτοτελές Τμήμα Ελέγχου Κοινοχρήστων Χώρων, καθώς και στα όργανα της Δημοτικής Αστυνομίας, όταν και εφόσον συγκροτηθεί.

Άρθρο 15^ο – Αφαίρεση παράνομων διαφημιστικών πλαισίων και διαφημίσεων και παράνομων επιγραφών (άρθρο 9 του ν. 2946/2001 όπως τροποποιήθηκε με το άρθρο 60 του ν. 4954/9-7-2022

1.Η αφαίρεση των παράνομων διαφημιστικών πλαισίων και διαφημίσεων και των παράνομων

επιγραφών γίνεται, με απόφαση του φορέα του άρθρου 14 της παρούσας κανονιστικής ο οποίος έχει την αρμοδιότητα επιβολής προστίμου.

Ειδικότερα:

α) Πλαίσια και διαφημίσεις που τοποθετούνται σε δημοτικούς ή κοινόχρηστους χώρους άνευ ή κατά παρέκκλιση των αδειών της παρ. 1 του άρθρου 5 ή στα οποία δεν αναγράφονται τα στοιχεία της παρ. 2 του άρθρου 4, καθώς και σε κολώνες φωτισμού ή στύλους κατά μήκος δημοτικών οδών, θεωρούνται ρύποι και απομακρύνονται εντός πέντε (5) ημερών από την καθ' οιονδήποτε τρόπο ενημέρωση του οικείου δήμου και με ευθύνη αυτού, χωρίς να απαιτείται η έκδοση απόφασης του πρώτου εδαφίου.

β) Αναλόγως, σε περίπτωση που τοποθετούνται πλαίσια και διαφημίσεις σε χώρους αρμοδιότητας της περιφέρειας ή της αποκεντρωμένης διοίκησης, αυτά απομακρύνονται εντός πέντε (5) ημερών, με ευθύνη αυτών.

γ) Εξαιρούνται από την εφαρμογή της παρούσας παραγράφου τα παραχωρημένα εθνικά δίκτυα, για τα οποία ισχύουν οι ειδικότερες διατάξεις της σύμβασης παραχώρησης.

δ) Οι φορείς της παρ. 2 του άρθρου 8 υποχρεούνται να διαθέτουν στην ιστοσελίδα τους ειδική φόρμα υποβολής ηλεκτρονικής αναφοράς παράνομων διαφημιστικών πινακίδων.

Η απόφαση του Δημοτικού Συμβουλίου για αφαίρεση παράνομων διαφημιστικών πινακίδων εκδίδεται αφού προηγουμένως γίνει διαπίστωση της παράβασης και συνταχθεί σχετική πράξη αυτοψίας από το Αυτοτελές Τμήμα Ελέγχου Κοινοχρήστων Χώρων και ύστερα από εισήγηση του Τμήματος Αδειοδότησης και Ρύθμισης Εμπορικών Δραστηριοτήτων .

2. Μετά την έκδοση της απόφασης της παρ. 1, η περιφέρεια ή ο δήμος ή η αποκεντρωμένη διοίκηση, κατά περίπτωση, υποχρεούνται να αφαιρέσουν είτε με ίδια μέσα είτε μέσω ανάθεσης σε εργολάβο, τις παράνομες υπαίθριες διαφημίσεις ή επιγραφές ή τα παράνομα πλαίσια και υποστηρίγματα των διαφημίσεων στους χώρους αρμοδιότητάς τους, στους οποίους συντελέστηκαν οι παραβάσεις και ασχέτως του ιδιοκτησιακού καθεστώτος αυτών. Η αφαίρεση κατά τα παραπάνω, πραγματοποιείται ανεξάρτητα από την επιβολή προστίμου, χωρίς να δημιουργείται καμία ευθύνη των ανωτέρω οργάνων για την τύχη των αφαιρούμενων διαφημίσεων, κατασκευών και υλικών ή επιγραφών.

Οι δαπάνες αφαίρεσης, οι δαπάνες αποκατάστασης του χώρου και κάθε άλλη συναφής με την αφαίρεση δαπάνη, καταλογίζονται σε βάρος των υπαιτίων με απόφαση του περιφερειάρχη ή του δημάρχου ή του Συντονιστή της Αποκεντρωμένης Διοίκησης και εισπράττεται σύμφωνα με τις διατάξεις του Κ.Ε.Δ.Ε. υπέρ εκείνου που πραγματοποίησε τις δαπάνες.

Κατά της αποφάσεως της παρ. 1 επιτρέπεται προσφυγή από τον καθ' ου η απόφαση, μέσα σε δεκαπέντε ημέρες από την κοινοποίησή της, ενώπιον του αρμόδιου κατά τόπο Διοικητικού Εφετείου, η οποία επιδίδεται μέσα στην ίδια προθεσμία, με επιμέλεια του προσφεύγοντα στην περιφέρεια ή τον δήμο που εξέδωσε την προσβαλλόμενη απόφαση, διαφορετικά απορρίπτεται ως απαράδεκτη. Η προθεσμία και η άσκηση της προσφυγής δεν αναστέλλει την εκτέλεση της προσβαλλόμενης πράξης.

Οι κύριοι και οι κάτοχοι των χώρων στους οποίους συντελέστηκε η παράβαση υποχρεούνται να επιτρέπουν την είσοδο και να ανέχονται την παραμονή των συνεργείων στο χώρο, καθώς και τη διενέργεια κάθε απαραίτητης πράξης για την αφαίρεση των διαφημίσεων, των πλαισίων, των υποστηριγμάτων και των επιγραφών. Οι αστυνομικές αρχές υποχρεούνται να παρέχουν άμεσα τη συνδρομή τους, εφόσον τους ζητηθεί.

Αν ο Δήμος ή η Αποκεντρωμένη Διοίκηση δεν διαθέτουν συνεργεία για την αφαίρεση, μπορούν να αναθέτουν την εκτέλεσή της σε ιδιώτη. Κατά μήκος των εθνικών οδών, του σιδηροδρομικού δικτύου, των αυτοκινητοδρόμων, των οδών ταχείας κυκλοφορίας, καθώς και στους χώρους των σταθμών εξυπηρέτησης αυτοκινήτων (Σ.Ε.Α.), η αφαίρεση μπορεί να γίνεται από το Τ.Ε.Ο. Α.Ε. (Ταμείο Εθνικής Οδοποιίας) ή από τον Ο.Σ.Ε. αντίστοιχα, ύστερα από παραγγελία του οικείου Γενικού Γραμματέα.

Οι δαπάνες αφαίρεσης, οι δαπάνες αποκατάστασης του χώρου και κάθε άλλη συναφής με την αφαίρεση δαπάνη, καταλογίζονται σε βάρος των υπαιτίων με απόφαση του Δημάρχου ή του Γενικού

Γραμματέα της Αποκεντρωμένης Διοίκησης και εισπράττεται σύμφωνα με τις διατάξεις του Κ.Ε.Δ.Ε.

Η συζήτηση της προσφυγής προσδιορίζεται υποχρεωτικά μέσα σε ένα μήνα από την κατάθεσή της και η σχετική απόφαση δημοσιεύεται μέσα σε δέκα ημέρες μετά τη συζήτηση.

Σημείωση : Υποχρέωση αφαίρεσης υπάρχει και για τα διαφημιστικά πλαίσια εκείνα που κατά το χρόνο του ελέγχου και σύμφωνα με την έκθεση αυτοψίας δεν προβάλλουν διαφημιστικό μήνυμα (αρ. πρωτ. 48900/28-09-2010 εγκ. ΥΠ.ΕΣ.Α.Η.Δ.)

3. Σύμφωνα με το αρ. 11 παρ. 8 του Ν. 2696/99 (Κ.Ο.Κ.) διαφημίσεις, επιγραφές, αφίσες, πινακίδες που τοποθετούνται κατά παράβαση των διατάξεων του αρ. 11 του Κ.Ο.Κ. αφαιρούνται ή εφόσον είναι φωτεινές, τίθενται εκτός λειτουργίας κατά τι διατάξεις του αρ. 9 του Ν. 2946/2001. Οι υπηρεσίες δεν φέρουν καμία ευθύνη για τυχόν ζημιές κατά την αποξήλωση, καθώς και για τη φύλαξη και την απόδοση των σχετικών υλικών στους διαφημιστές ή τους διαφημιζόμενους.

Άρθρο 16° – Τέλος διαφήμισης

Επιβάλλεται υπέρ των δήμων τέλος για κάθε διαφήμιση που γίνεται με οποιονδήποτε τρόπο και μορφή σε χώρους που βρίσκονται μέσα στα διοικητικά τους όρια (αρ. 15, παρ. 1, Β.Δ.24.09-20.10/1958 (Φ.Ε.Κ. 171/20-10-1958 τ.Α΄)

Το τέλος διαφήμισης εμπίπτει στην κατηγορία των γενικών ή ανειδίκευτων εσόδων. Τα έσοδα αυτά, λόγω μη υπάρξεως καμιάς δέσμευσης από το νόμο, μπορούν να χρησιμοποιηθούν για την κάλυψη κάθε είδους δαπάνης, (διοικήσεως, εκτελέσεως έργων κλπ.) (ΥΠ.ΕΣ. 31727/13.04.1978).

Δικαιούχος του τέλους διαφήμισεως είναι ο δήμος στην περιφέρεια του οποίου γίνεται η διαφήμιση. Προκειμένου περί διαφημίσεων της κατηγορίας Γ', δικαιούχος του τέλους είναι ο δήμος όπου είναι η έδρα της επιχειρήσεως του οχήματος (παρ. 1 άρθρο 16 Β.Δ. 24.9/20.10.58 (ΦΕΚ 171/58 τεύχος Α)

Για τις διαφημίσεις των κατηγοριών Α΄, Β΄ & Γ, υπόχρεοι καταβολής του τέλους είναι σε ολόκληρο ο διαφημιστής, ο διαφημιζόμενος, καθώς και ο κύριος, ο νομέας και ο επικαρπωτής του χώρου στον οποίο γίνεται η διαφήμιση. Το τέλος καταβάλλεται ολόκληρο στο δημοτικό ταμείο. Η είσπραξη ενεργείται με σχετικό σημείωμα του δικαιούχου δήμου (παρ. 3 αρ. 16 Β.Δ .24.9-20.10.58 (ΦΕΚ 171/τ.Α΄20-10-1958) όπως αντικαταστάθηκε από την παρ. 2 του αρ. 57 του Ν. 1416/1984 (ΦΕΚ 18/1984 τεύχος Α΄).

Για τις διαφημίσεις της κατηγορίας Δ΄ το τέλος καταβάλλεται πάντα από τον διαφημιζόμενο (Ν. 2880/2001, αρ. 9, παρ. 6α). Η είσπραξη του τέλους διαφήμισης για τις ενέργειες που ανήκουν στην κατηγορία Δ΄ της παρ.1 του άρθρου 15 του από 24-9/20-10/1958 βασιλικού διατάγματος (Α΄171) , δύναται να πραγματοποιηθεί με χρέωση τραπεζικών λογαριασμών ή λογαριασμών πληρωμής που τηρούν οι υπόχρεοι ή με χρέωση καρτών πληρωμής που έχουν εκδοθεί στο όνομά τους. Η πληρωμή του οφειλόμενου ποσού πραγματοποιείται μέσω των ηλεκτρονικών υπηρεσιών του Ταμείου Παρακαταθηκών και Δανείων οι οποίες είναι προσβάσιμες μέσω της Ενιαίας Ψηφιακής Πύλης της Δημόσιας Διοίκησης. (ΚΥΑ 25538/18-4-22, ΦΕΚ 2004/Β)

Ο συντελεστής του τέλους καθορίζεται με απόφαση του Δημοτικού Συμβουλίου, μετά από εισήγηση της Οικονομικής Επιτροπής (Ν. 3852/2010, αρ. 72, παρ. 1, εδ. ζ), μεταξύ του κατώτατου και ανώτατου ορίου που ορίζει για κάθε κατηγορία διαφήμισης το αρ. 15 του Β. . 24/9-20/10/1958 όπως τροποποιήθηκε και ισχύει.

Οι κατηγορίες διαφήμισης είναι τέσσερις και έχουν ως εξής :

Κατηγορία Α

Αφορά διαφημίσεις που αναγράφονται ή αναρτώνται ή επικολλώνται :

α) μέσα σε μόνιμα και σταθερά ή προσωρινά και κινητά πλαίσια, τα οποία τοποθετούνται σε πλατείες, πεζόδρομους, δημόσιους και κοινόχρηστους γενικά χώρους, που καθορίζονται με απόφαση του

οικείου δημοτικού συμβουλίου,

β) στις περιφράξεις ακάλυπτων χώρων και ανεγειρόμενων ή εγκαταλελειμμένων οικοδομών με συναίνεση του ιδιοκτήτη ή νομέα ή του διαχειριστή αυτών,

γ) σε χώρους σιδηροδρομικών, λιμενικών και αεροπορικών σταθμών καθώς και σε χώρους σταδίων και γηπέδων, που καθορίζονται από τη διοίκηση των αντίστοιχων φορέων,

δ) μέσα σε καταστήματα, κινηματογράφους, θέατρα και άλλους δημόσιους χώρους, και

ε) σε περίπτερα, στέγαστρα αφετηριών και στάσεων αναμονής επιβατών λεωφορείων αστικών και υπεραστικών συγκοινωνιών,

Στην κατηγορία αυτή το τέλος είναι εβδομαδιαίο και κατά τετραγωνικό μέτρο.

Το τέλος οφείλεται τουλάχιστον για μία εβδομάδα, έστω και αν η διαφήμιση διήρκεσε μικρότερο χρονικό διάστημα.

Για τον υπολογισμό των τετραγωνικών μέτρων βάσει των οποίων καταβάλλεται το τέλος λαμβάνεται υπ' όψη όχι μόνο αποκλειστικά ο χώρος τον οποίο καταλαμβάνουν οι λέξεις, επιγραφές ή παραστάσεις που αποτελούν το περιεχόμενο της διαφήμισης αλλά ο συνολικός χώρος για τον οποίο χορηγήθηκε η άδεια διαφήμισης.

Κατηγορία Β

1. Διαφημίσεις φωτεινές σε οποιουδήποτε χώρους, το τέλος είναι ετήσιο ανά τετραγωνικό μέτρο

2. Τα ανωτέρω τέλη δεν επιβάλλονται εκ νέου όταν μεταβάλλεται, εντός του έτους, το διαφημιστικό μήνυμα.

Σημείωση : Η τοποθέτηση διαφημιστικών πλαισίων στις οροφές των κτιρίων δεν επιτρέπεται πλέον από τις διατάξεις του εδ. γ της παρ. 2 του αρ. 2 του Ν. 2946/2001.

Κατηγορία Γ

Για διαφημίσεις που γίνονται μέσα στα οχήματα σιδηροδρόμων, τροχιοδρόμων, ηλεκτροκίνητων αυτοκινήτων και κάθε τύπου οχήματα δημόσιας χρήσης ή στην εξωτερική επιφάνεια αυτών, διαστάσεων μέχρι 30 επί 50 εκατοστόμετρα. Το τέλος είναι μηνιαίο, ανεξάρτητα από τις ημέρες χρησιμοποίησης. Για διαφημίσεις της κατηγορίας αυτής μεγαλύτερων διαστάσεων καταβάλλεται ανάλογο πολλαπλάσιο τέλος.

Κατηγορία Δ

1. Για διαφημίσεις που γίνονται με ημερολόγια, δώρα, έντυπα, κάθε είδους παραστάσεις ή λέξεις σε αυτοκόλλητα ή είδη με διαφημιστικές παραστάσεις ή λέξεις ή με άλλο παρόμοιο τρόπο, καθώς και για διαφημίσεις που γίνονται από τον αέρα με οποιονδήποτε τρόπο, το τέλος ορίζεται σε ποσοστό 2% επί της δαπάνης διαφήμισης. Τα ένθετα διαφημιστικά φυλλάδια, που διανέμονται μαζί με τις εφημερίδες και τα περιοδικά, υπόκεινται στο ανωτέρω τέλος διαφήμισης.

2. Η προβολή προϊόντων σε χώρους καταστημάτων, που γίνεται είτε με την τοποθέτησή τους σε ειδικά σημεία εντός του καταστήματος είτε με έντυπα, δώρα, επιγραφές κάθε είδους είτε με άλλο παρόμοιο τρόπο, θεωρείται διαφήμιση και υπόκειται σε τέλος διαφήμισης, βάσει των εκδιδόμενων από τα καταστήματα τιμολογίων παροχής υπηρεσιών. Το τέλος υπολογίζεται με συντελεστή 2% επί της διαφημιστικής δαπάνης που καταβάλλεται για τις πράξεις αυτές.

Άρθρο 17^ο – Εξαίρεση - απαλλαγές από το δημοτικό τέλος διαφήμισης (αρ. 15 & 18 Β.Δ. 15/24.9/20.10.58)

Εξαιρούνται του τέλους της παρ. 1 του άρθρου 15 του Β.Δ. 24.9/20.10.58 διαφημίσεις που γίνονται στις εφημερίδες, στα περιοδικά, στο ραδιόφωνο και στην τηλεόραση (παρ. 2 άρθρο 15 Β.Δ. 24.9/20.10.58 όπως αντικαταστάθηκε από το αρ. 5 του Ν. 1900/90).

Απαλλάσσεται από την καταβολή τέλους διαφήμισης κάθε επιγραφή ή διαφήμιση αναγεγραμμένη ή προσαρτημένη ή αναρτημένη επί των τοίχων, παραθύρων, προθηκών, θυρών καταστήματος, γραφείου ή κατοικιών και αφορούν την επωνυμία, την ιδιότητα, την επαγγελματική δραστηριότητα ή τις εργασίες που εκτελούνται στους χώρους αυτούς (άρθρο 18 Β.Δ . 24.9/20.10.58, αρ. 6. Ν. 2946/2001)

Υπόκειται όμως στο τέλος η διαφήμιση η οποία, ως εκ του είδους και της εκτάσεώς της, που εκδήλως διαφέρει από την έκταση των εγκαταστάσεων ή του κύκλου εργασιών του καταστήματος σε σχέση με το διαφημιζόμενο είδος, μπορεί να θεωρηθεί ότι αναφέρεται και διαφημίζει όχι το συγκεκριμένο κατάστημα ή γραφείο όπου έχει αναρτηθεί, αλλά αυτό τούτο το διαφημιζόμενο προϊόν, οπότε την ωφέλεια από την διαφήμιση προσπορίζεται αμέσως και κυρίως ο παραγωγός ή εισαγωγέας ή ο χονδρέμπορος του είδους, εμμέσως δε και κατά περιορισμένη αναλογία ο εκμεταλλευόμενος το κατάστημα. (ΣτΕ 1167/1999 Τμ. Στ'). Το ότι συντρέχουν οι ανωτέρω προϋποθέσεις για την άρση της απαλλαγής από το τέλος διαφήμισης διαπιστώνεται με σαφή και πλήρη έκθεση ελέγχου από τις υπηρεσίες του Δήμου.

Το άρθρο 18 του Β.Δ. 24.9/20.10.58 (ΦΕΚ 171/58 τεύχος Α) δεν έχει εφαρμογή για διαφήμιση η οποία διενεργείται όχι σε χώρο καταστήματος, γραφείου ή κατοικίας, αλλά μακράν τέτοιου χώρου (π.χ. σε πεζοδρόμιο ή κοινόχρηστο χώρο) και σε κάθε περίπτωση σε θέση μη σχετιζόμενη εμφανώς με τέτοιο χώρο, οπότε επιβαλλομένου του τέλους από τη δημοτική αρχή εναπόκειται στον φορολογούμενο η βεβαίωση να αποδείξει ότι δεν συνδέεται καθ' οιονδήποτε τρόπο με τη συγκεκριμένη διαφήμιση. (ΣτΕ 1167/1999 Τμ. Στ').

Άρθρο 18^ο - Τελικές Διατάξεις

1. Οι συναρμόδιες υπηρεσίες έχουν την ευθύνη της ορθής εφαρμογής της παρούσας κανονιστικής.
2. Είναι δυνατή η τροποποίηση του παρόντος Κανονιστικού Πλαισίου, όταν συντρέχουν λόγοι όπως, τροποποίηση Νομοθετικού Πλαισίου, δημιουργία νέων λειτουργικών αναγκών (ιδιαιτερότητες τουρισμού, παροχής υπηρεσιών κλπ.)
3. Για όποιο θέμα δεν υπάρχει πρόβλεψη στον κανονισμό, αποφασίζει το Δημοτικό Συμβούλιο, αφού λάβει υπόψη του τις σχετικές διατάξεις του νόμου.
4. Η παρούσα απόφαση ισχύει μέχρι την τροποποίηση ή την ανάκλησή της με μεταγενέστερη απόφαση πλην του αρ. 9 (καθορισμός χώρων υπαίθριας διαφήμισης), η ισχύς του οποίου είναι για τρία (3) έτη , σε εφαρμογή των διατάξεων του άρθρου 3 παρ. 1 του Ν. 2946/ 01, όπως ισχύει.

Η παρούσα θα δημοσιευθεί σύμφωνα με τις διατάξεις της παραγρ. 4 του άρθρου 79 και της παρ. 6 του άρθρου 97 του Ν. 3463/2006.

ΑΚΡΙΒΕΣ ΑΠΟΣΠΑΣΜΑ

ΝΑΥΠΛΙΟ, 13 -12-2022

Ο ΠΡΟΕΔΡΟΣ ΤΟΥ ΔΗΜ.ΣΥΜΒΟΥΛΙΟΥ

ΑΥΓΟΥΣΤΟΠΟΥΛΟΣ ΣΤΑΥΡΟΣ